

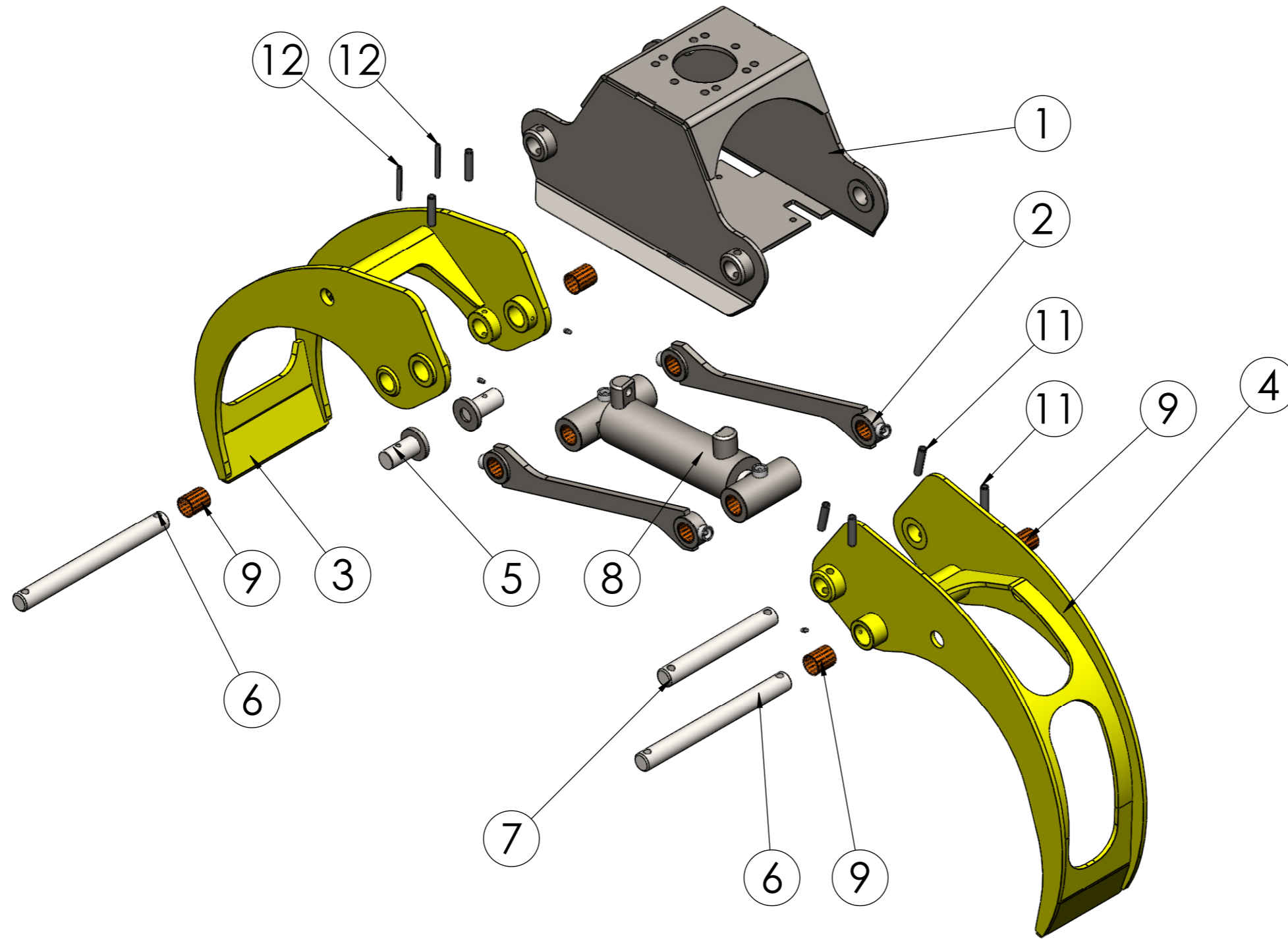

12	2	ZST10080		Spannstift 10/80mm	Federst.	10/80mm DIN 1481	0.0
11	6	ZST16070		Spannstift 16/70mm	Federst.	16/70mm DIN 1481	0.0
10	4	ZAG00003	a	Kegelschmiernippel	1.0038	DIN71412-A M8x1 vez.	0.0
9	4	ZAG01687		Gleitlager nachschrimerbar	---	PG40/44/50A	0.1
8	1	ZHZ00288	P	Reisiggreifer Zylinder	--	--	34.6
7	1	HRD03238	Pb	Bolzen 2	1.1191 (C45E)	ø40mm	2.9
6	2	HRD03864	Pa	Bolzen 1	1.1191 (C45E)	ø40mm	3.9
5	2	HBA07542	Pb	Bolzen 3	--	--	1.0
4	1	HBA08838	Ph	Zanke schmal	--	--	37.5
3	1	HBA08837	Pf	Zanke breit	--	--	42.3
2	2	HMB01251	Pd	Parallelstange kpl	--	--	4.2
1	1	HBA07536	Pj	Korpus	--	--	47.1
Nr.	Stk	Teile-Nr.	Ind.	Benennung	Werkstoff	Bemerkung	kg/Stk.

Index	Datum	Name	Index	Datum	Name	<p>Binderberger Maschinenbau GmbH A-5144 StGeorgen am Fillmannsbach 9 Telefon 0043/7748/8620 Telefax 0043/7748/8620-20 E-Mail: office@binderberger.com</p>	
a	-	-	e	-	-		
b	-	-	f	-	-		
c	-	-	g	-	-		
d	-	-	h	-	-	Diese Zeichnung ist unser Eigentum. Ohne unsere schriftliche Ermächtigung darf sie nicht verwendet und nicht vervielfältigt werden, auch nicht an Dritten mitgeteilt oder zugänglich gemacht werden. Unbefugte Verwendung durch den Empfänger oder Dritte wird gemäß den gesetzlichen Bestimmungen zivil- und strafrechtlich verfolgt. Für den Fall der Patentierung bleiben uns alle Rechte vorbehalten.	
2009	Datum	Name	GR 1600				
Bearbeitet	29.03.2016	m.wasner					
Geprüft							
Normgepr.			GR 1600 1600mm				
Maßstab	Programmname						
1:10							
Allgemeintoleranz			GR 1600 1600mm			Zeichnungsnummer	Index
DIN2768-m							
Gesamtgewicht						Ausgabedatum	
174.4						Ersatz für	
						Ersetzt durch	



Index	Datum	Name	Index	Datum	Name
a	-	-	e	-	-
b	-	-	f	-	-
c	-	-	g	-	-
d	-	-	h	-	-
2009	Datum	Name	GR 1600		
Bearbeitet	29.03.2016	m.wasner			
Geprüft					
Normgepr.			GR 1600 1600mm		
Maßstab	1:10				
Allgemeintoleranz	DIN2768-m				
Gesamtgewicht	174.4				
 Binderberger <small>Maschinenbau GmbH</small> A-5144 StGeorgen am Fillmannsbach 9 Telefon 0043/7748/8620 Telefax 0043/7748/8620-20 E-Mail: office@binderberger.com					
Diese Zeichnung ist unser Eigentum. Ohne unsere schriftliche Ermächtigung darf sie nicht verwendet und nicht vervielfältigt werden, auch nicht an Dritten mitgeteilt oder zugänglich gemacht werden. Unbefugte Verwendung durch den Empfänger oder Dritte wird gemäß den gesetzlichen Bestimmungen zivil- und strafrechtlich verfolgt. Für den Fall der Patentierung bleiben uns alle Rechte vorbehalten.					
Zeichnungsnummer HMB02322 Pg				Index	
Ausgabedatum					
Ersatz für					
Ersetzt durch					

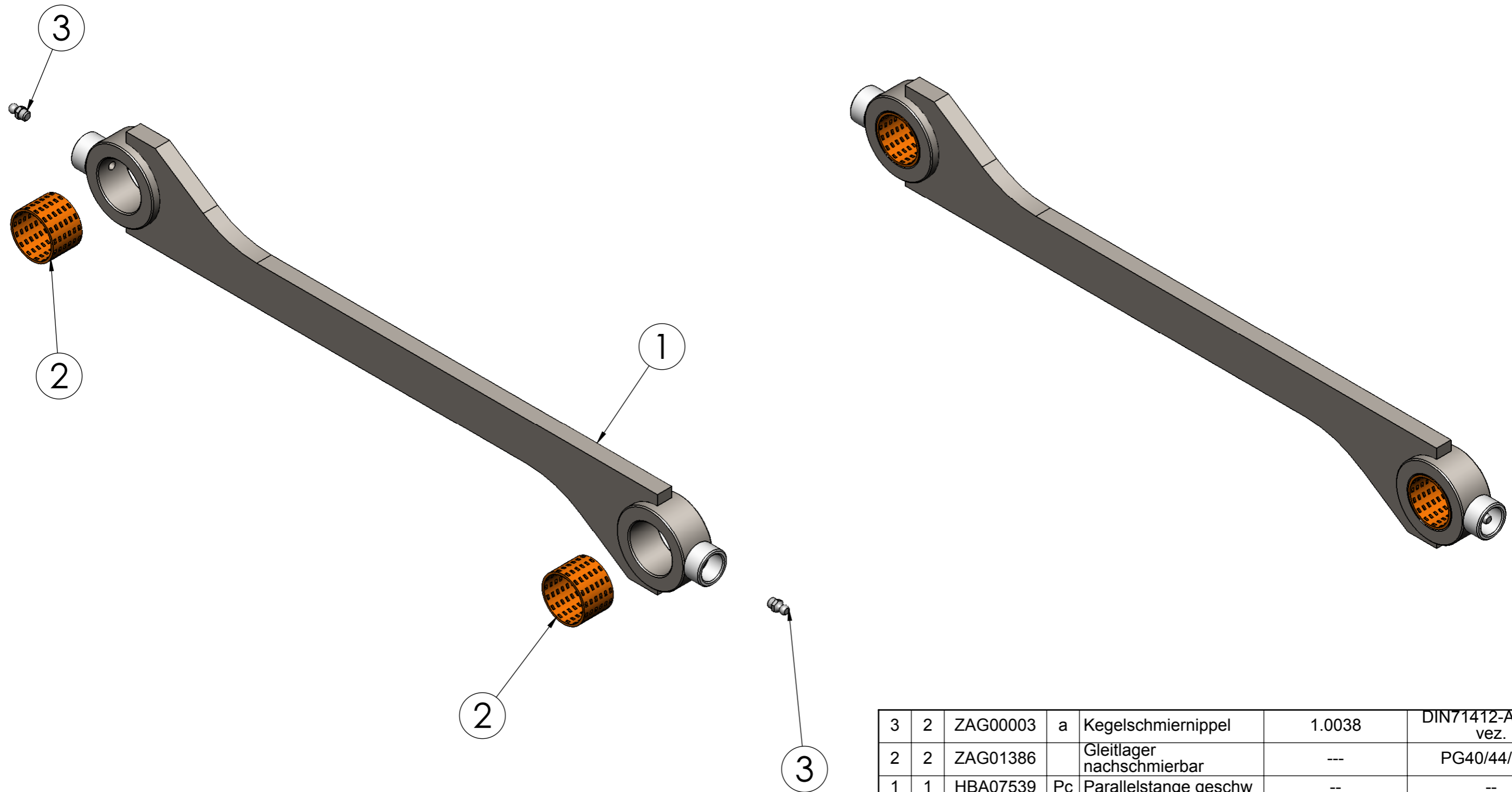

3	2	ZAG00003	a	Kegelschmiernippel	1.0038	DIN71412-A M8x1 vez.	0.0
2	2	ZAG01386		Gleitlager nachschrimerbar	---	PG40/44/30A	0.1
1	1	HBA07539	Pc	Parallelstange geschw	--	--	4.1
Nr.	Stk	Teile-Nr.	Ind.	Benennung	Werkstoff	Bemerkung	kg/Stk.

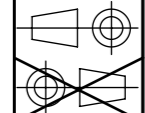
Index	Datum	Name	Index	Datum	Name	 Binderberger <small>Maschinenbau GmbH</small> A-5144 StGeorgen am Fillmannsbach 9 Telefon 0043/7748/8620 Telefax 0043/7748/8620-20 E-Mail: office@binderberger.com	
a	-	-	e	-	-		
b	-	-	f	-	-		
c	-	-	g	-	-		
d	-	-	h	-	-		
2009	Datum	Name	Reisiggreifer 			<small>Diese Zeichnung ist unser Eigentum. Ohne unsere schriftliche Ermächtigung darf sie nicht verwendet und nicht vervielfältigt werden, auch nicht an Dritten mitgeteilt oder zugänglich gemacht werden. Unbefugte Verwendung durch den Empfänger oder Dritte wird gemäß den gesetzlichen Bestimmungen zivil- und strafrechtlich verfolgt. Für den Fall der Patentierung bleiben uns alle Rechte vorbehalten.</small>	
Bearbeitet	26.02.2014	m.wasner					
Geprüft							
Normgepr.							
Maßstab	Programmname					Zeichnungsnummer	Index
1:3	Parallelstange kpl					HMB01251 Pd	
Allgemeintoleranz DIN2768-m	HMB01252					Ausgabedatum	
Gesamtgewicht 4.2						Ersatz für	
						Ersetzt durch	