

**Mit Schmiernippel nach oben einbauen!**

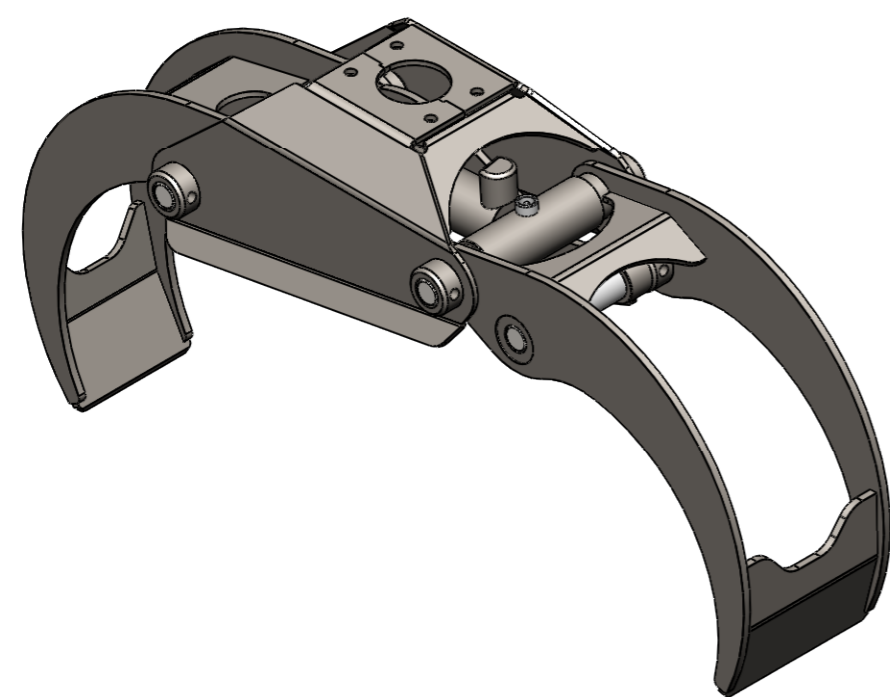

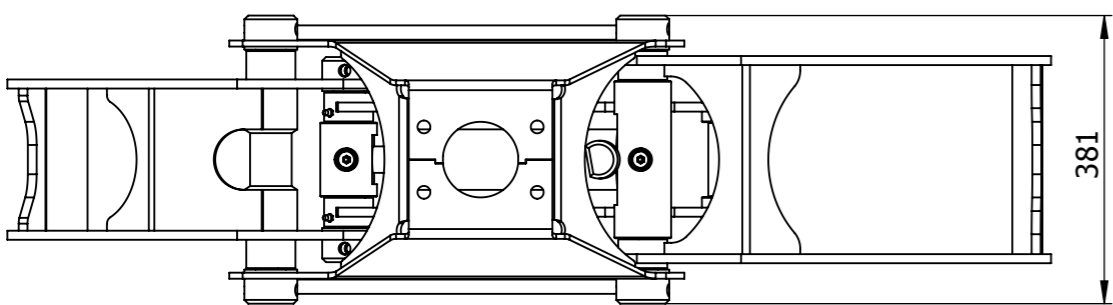
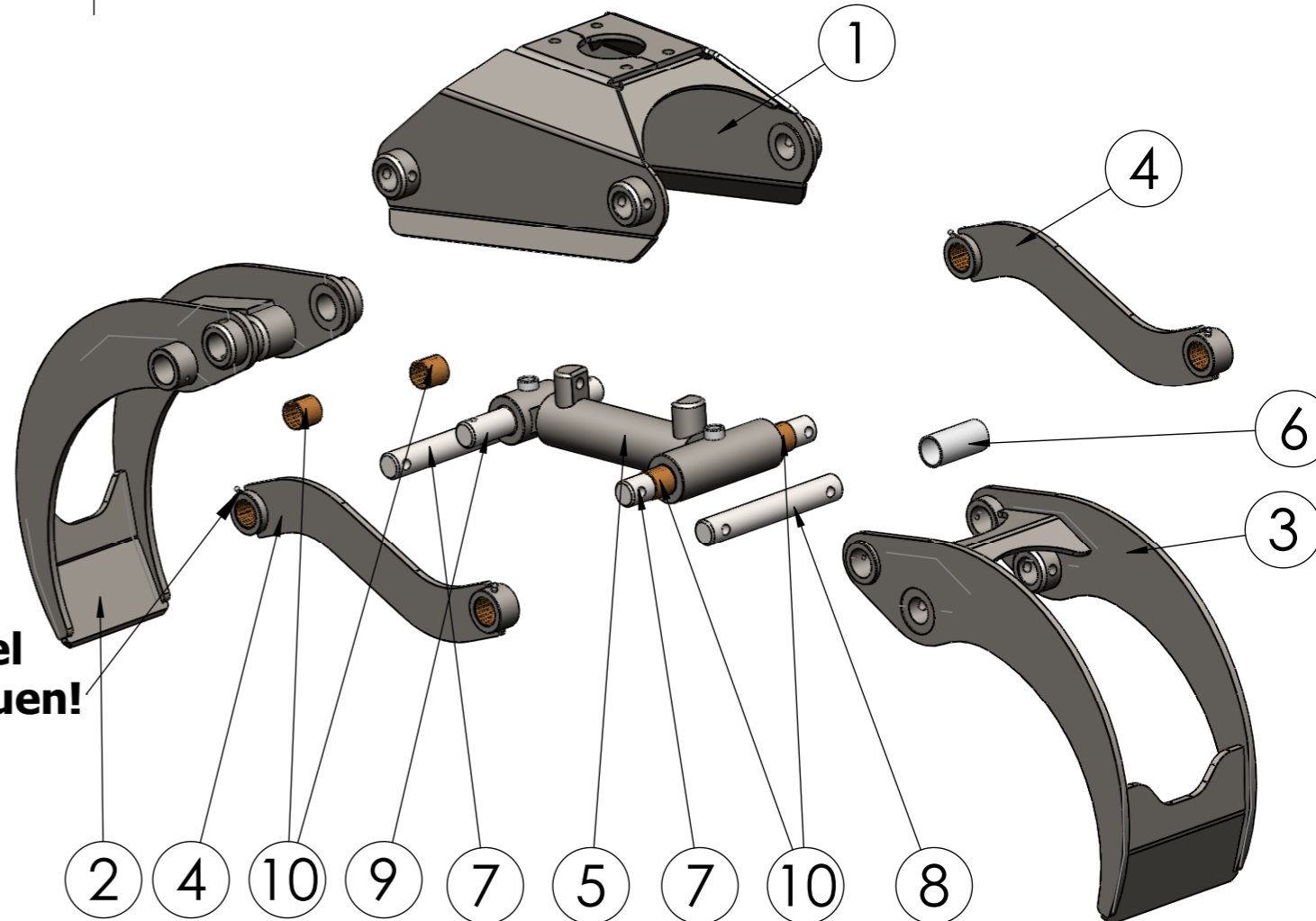
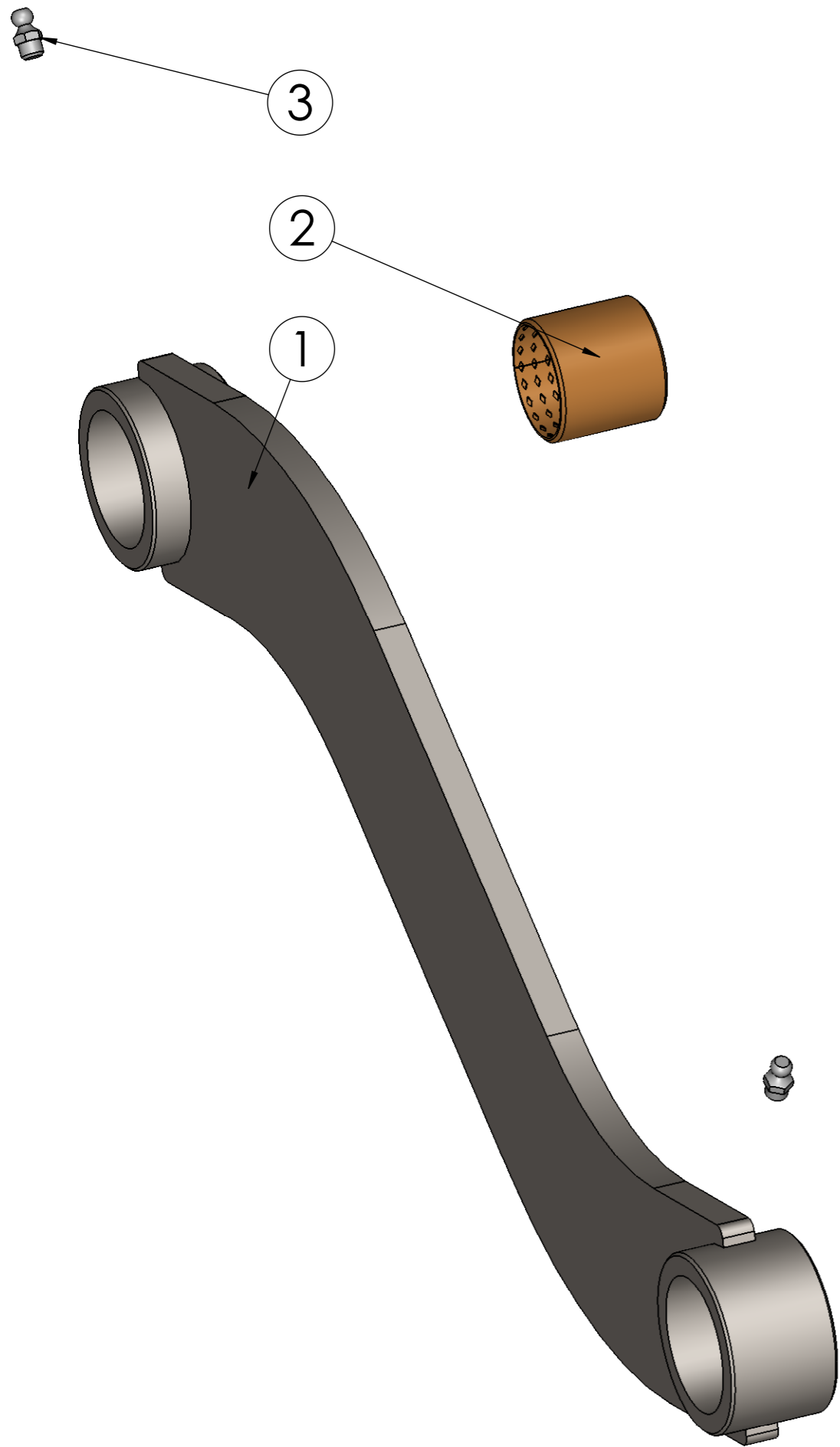

10	4	ZAG01229		Bronzegleitlager	2.1030 (CuSn8)	TypA d40 D44 B40	0.1
9	1	HRD04830	P	Bolzen 3	1.1191 (C45E)	ø40mm	2.5
8	1	HRD04829	P	Bolzen 2	1.1191 (C45E)	ø40mm	2.5
7	2	HRD04828	P	Bolzen 1	1.1191 (C45E)	ø40mm	3.6
6	1	HRH03607	P	Distanzrohr	1.0038	ø48/3mm	0.3
5	1	ZHZ00312	Pd	Greifer Zylinder	--	--	16.3
4	2	HMB02633	Pd	Parallelstange kpl.	--	--	5.0
3	1	HBA09461	Pc	Zanke breit	--	--	23.8
2	1	HBA09463	Pd	Zanke schmal	--	--	25.0
1	1	HBA09464	Pd	Korpus kpl.	--	--	24.6
Nr.	Stk	Teile-Nr.	Ind.	Benennung	Werkstoff	Bemerkung	kg/Stk.

Index	Datum	Name	Index	Datum	Name	<p><b>Binderberger</b> Maschinenbau GmbH A-5144 St.Georgen am Fillmannsbach 9 Telefon 0043/7748/8620 Telefax 0043/7748/8620-20 E-Mail: office@binderberger.com</p>
a	-	-	e	-	-	
b	-	-	f	-	-	
c	-	-	g	-	-	
d	-	-	h	-	-	<p>Diese Zeichnung ist unser Eigentum. Ohne unsere schriftliche Ermächtigung darf sie nicht verwendet und nicht vervielfältigt werden, auch nicht an Dritten mitgeteilt oder zugänglich gemacht werden. Unbefugte Verwendung durch den Empfänger oder Dritte wird gemäß den gesetzlichen Bestimmungen zivil- und strafrechtlich verfolgt. Für den Fall der Patentierung bleiben uns alle Rechte vorbehalten.</p>
2009	Datum	Name	<p style="text-align: center;">Greifer 1200</p>			
Bearbeitet	17.05.2018	H. Strohmaier				
Geprüft						
Normgepr.			<p style="text-align: center;">Greifer 1200</p> <p style="text-align: center;">HMB02632</p>			
Maßstab	Programmname					
1:10	Greifer 1200					
Allgemeintoleranz	Index		<p style="text-align: center;">HMB02632 Ph</p>			
DIN2768-m	Zeichnungsnummer					
Gesamtgewicht	Index					
112.7	Ausgabedatum		<p style="text-align: center;">HMB02632</p>			
	Ersatz für					
	Ersetzt durch					

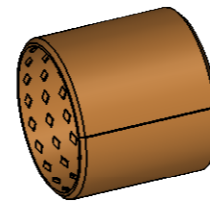

3	2	ZAG00003	a	Kegelschmiernippel	1.0038	DIN71412-A M8x1 vez.	0.0
2	2	ZAG01229		Bronzegleitlager	2.1030 (CuSn8)	TypA d40 D44 B40	0.1
1	1	HBA09460	Pd	Parallelstange geschw.	--	--	4.6
Nr.	Stk	Teile-Nr.	Ind.	Benennung	Werkstoff	Bemerkung	kg/Stk.



Index	Datum	Name	Index	Datum	Name	 <b>Binderberger</b> <small>Maschinenbau GmbH</small> A-5144 StGeorgen am Fillmannsbach 9 Telefon 0043/7748/8620 Telefax 0043/7748/8620-20 E-Mail: office@binderberger.com	
a	-	-	e	-	-		
b	-	-	f	-	-		
c	-	-	g	-	-		
d	-	-	h	-	-		
2009	Datum	Name	<b>Greifer 1200</b>			<small>Diese Zeichnung ist unser Eigentum. Ohne unsere schriftliche Ermächtigung darf sie nicht verwendet und nicht vervielfältigt werden, auch nicht an Dritten mitgeteilt oder zugänglich gemacht werden. Unbefugte Verwendung durch den Empfänger oder Dritte wird gemäß den gesetzlichen Bestimmungen zivil- und strafrechtlich verfolgt. Für den Fall der Patentierung bleiben uns alle Rechte vorbehalten.</small>	
Bearbeitet	22.05.2018	H.Strohmaier					
Geprüft							
Normgepr.			<b>Parallelstange kpl.</b> <b>HMB02632</b>			Zeichnungsnummer	Index
Maßstab	1:2					HMB02633 Pd	
Allgemeintoleranz	DIN2768-m					Ausgabedatum	
Gesamtgewicht	4.8		Ersatz für		Ersetzt durch		