

Index	Datum	Name	Index	Datum	Name
a	-	-	e	-	-
b	-	-	f	-	-
c	-	-	g	-	-
d	-	-	h	-	-



A-5144 StGeorgen am Fillmannsbach 9
 Telefon 0043/7748/8620
 Telefax 0043/7748/8620-20
 E-Mail: office@binderberger.com

2009	Datum	Name	
Bearbeitet	29.07.2020	V. Bayerhammer	
Geprüft			
Normgepr.			

Gigant 40t EZ

Diese Zeichnung ist unser Eigentum. Ohne unsere schriftliche Ermächtigung darf sie nicht verwendet und nicht vervielfältigt werden, auch nicht an Dritten mitgeteilt oder zugänglich gemacht werden. Unbefugte Verwendung durch den Empfänger oder Dritte wird gemäß den gesetzlichen Bestimmungen zivil- und strafrechtlich verfolgt. Für den Fall der Patentierung bleiben uns alle Rechte vorbehalten.

Maßstab	1:30	Programmname	<h1>Gigant 40t EZ</h1> <h2>HTM02300</h2>
Allgemeintoleranz	DIN2768-m		
Gesamtgewicht	2040.4		

Zeichnungsnummer	Index
HTM02300	Pj
Ausgabedatum	
Ersatz für	
Ersetzt durch	

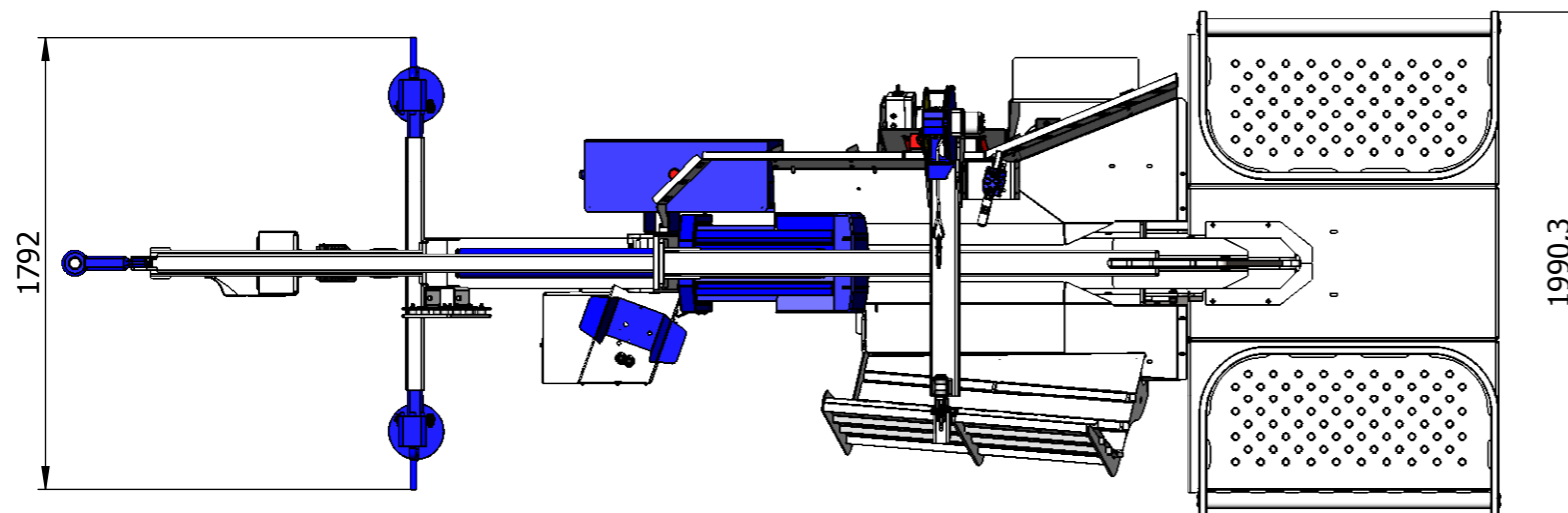
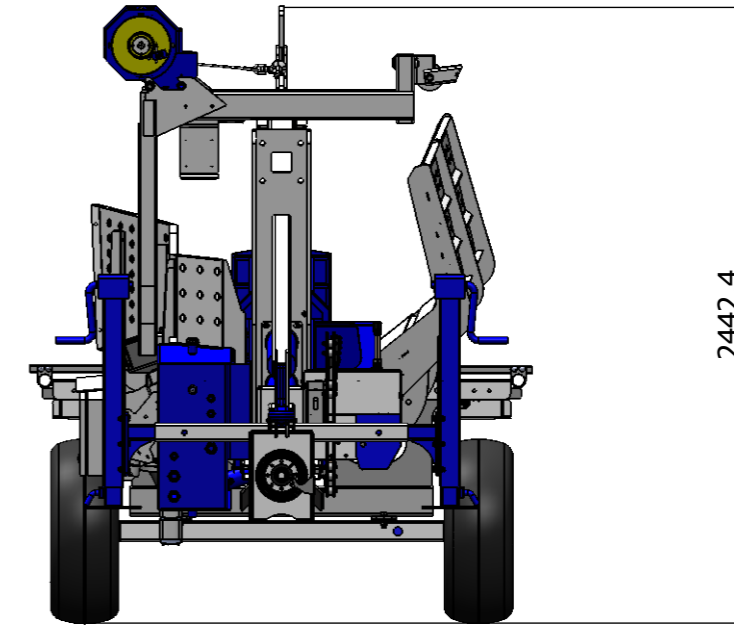
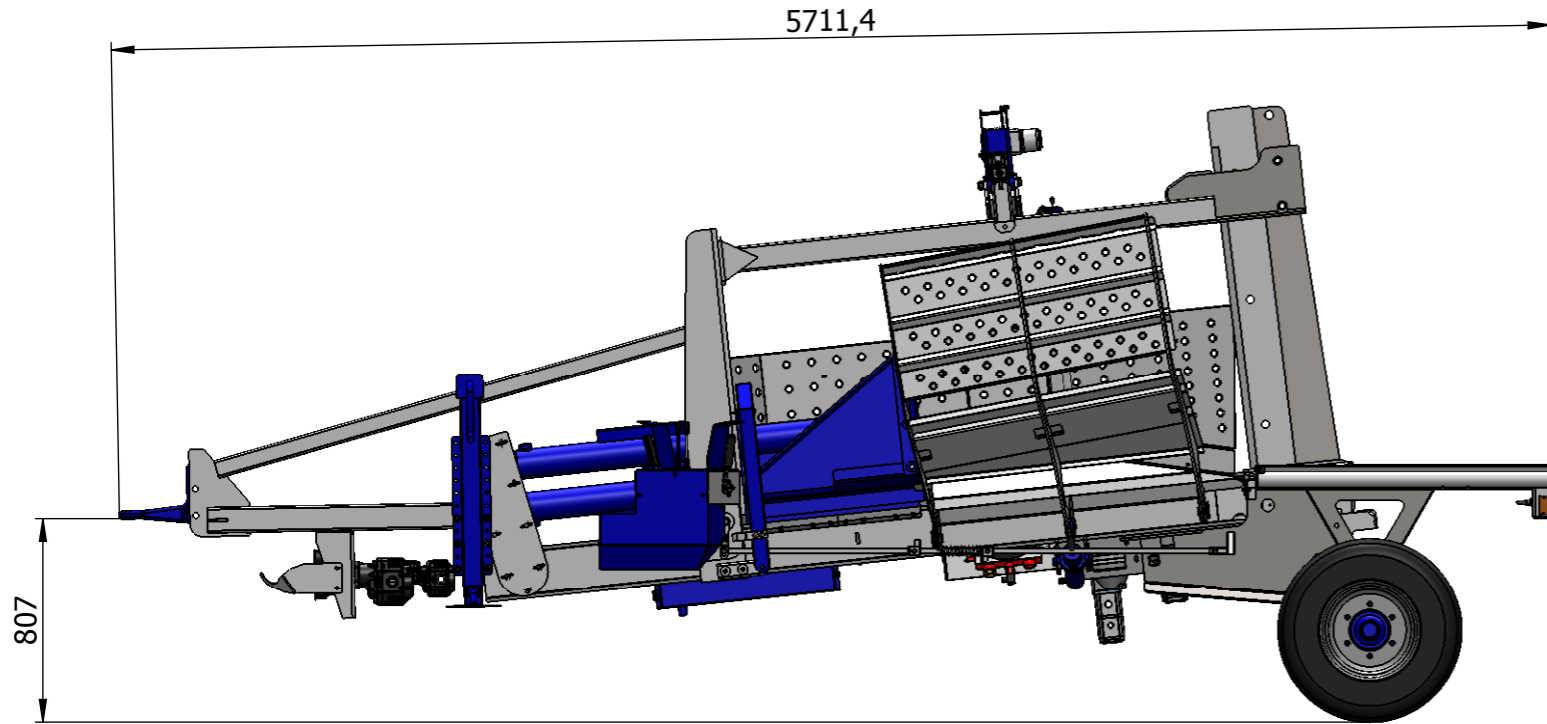

Index	Datum	Name	Index	Datum	Name
a	-	-	e	-	-
b	-	-	f	-	-
c	-	-	g	-	-
d	-	-	h	-	-

Binderberger

Maschinenbau GmbH
 A-5144 StGeorgen am Fillmannsbach 9
 Telefon 0043/7748/8620
 Telefax 0043/7748/8620-20
 E-Mail: office@binderberger.com

2009	Datum	Name	Gigant 40t EZ	
Bearbeitet	29.07.2020	V. Bayerhammer		
Geprüft				
Normgepr.				

Diese Zeichnung ist unser Eigentum. Ohne unsere schriftliche Ermächtigung darf sie nicht verwendet und nicht vervielfältigt werden, auch nicht an Dritten mitgeteilt oder zugänglich gemacht werden. Unbefugte Verwendung durch den Empfänger oder Dritte wird gemäß den gesetzlichen Bestimmungen zivil- und strafrechtlich verfolgt. Für den Fall der Patentierung bleiben uns alle Rechte vorbehalten.

Maßstab	1:30	Programmname	Gigant 40t EZ HTM02300
Allgemeintoleranz	DIN2768-m		
Gesamtgewicht	2040.4		

Zeichnungsnummer	Index
HTM02300	Pj
Ausgabedatum	
Ersatz für	
Ersetzt durch	

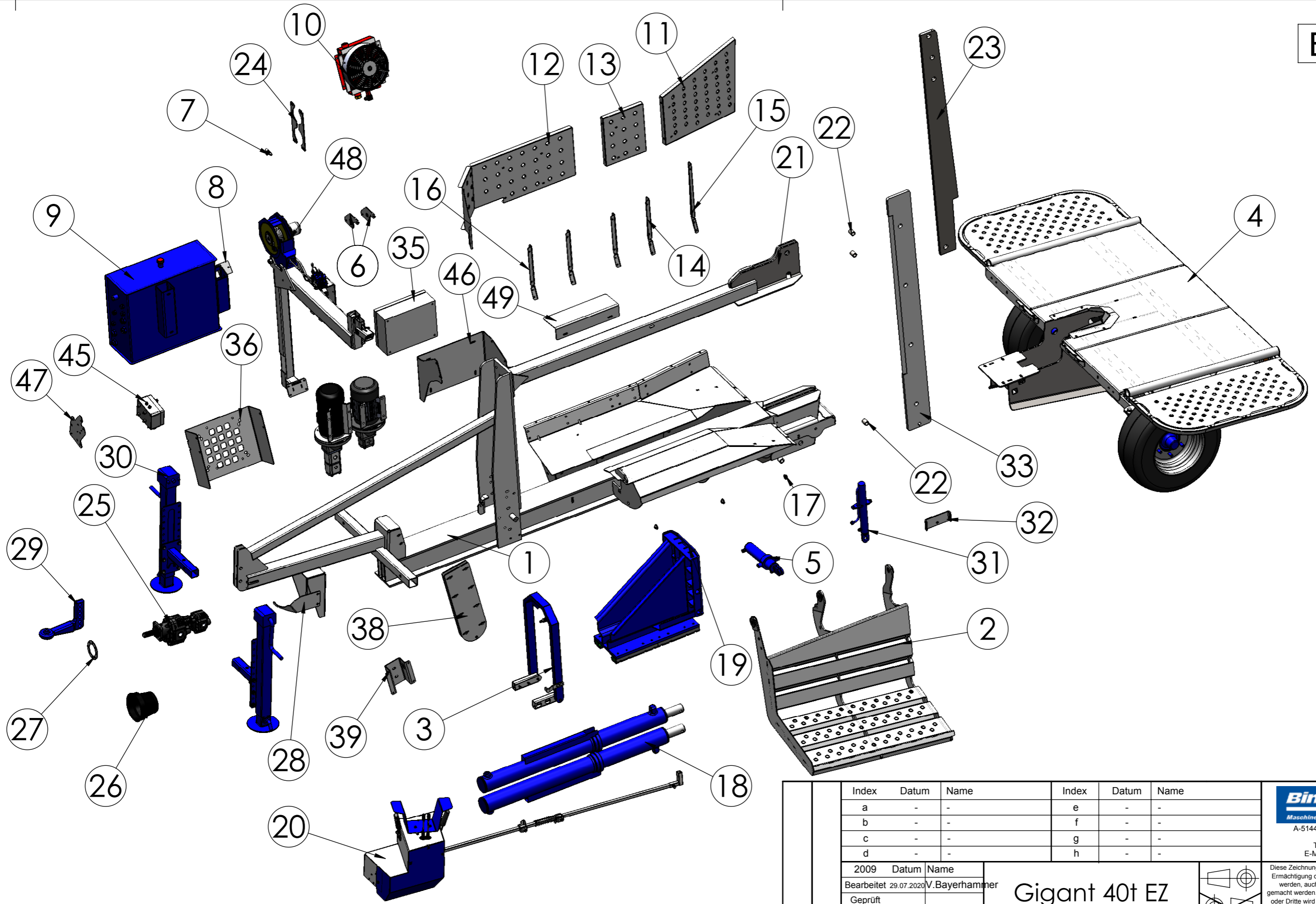

Index	Datum	Name	Index	Datum	Name
a	-	-	e	-	-
b	-	-	f	-	-
c	-	-	g	-	-
d	-	-	h	-	-

2009	Datum	Name	Gigant 40t EZ
Bearbeitet	29.07.2020	V. Bayerhammer	
Geprüft			
Normgepr.			

Maßstab	1:25	Programmname	Gigant 40t EZ HTM02300	Zeichnungsnummer	Index
Allgemeintoleranz	DIN2768-m			HTM02300	Pj
Gesamtgewicht	2040.4			Ausgabedatum	
				Ersatz für	
				Ersetzt durch	



A-5144 StGeorgen am Fillmannsbach 9
 Telefon 0043/7748/8620
 Telefax 0043/7748/8620-20
 E-Mail: office@binderberger.com

Diese Zeichnung ist unser Eigentum. Ohne unsere schriftliche Ermächtigung darf sie nicht verwendet und nicht vervielfältigt werden, auch nicht an Dritten mitgeteilt oder zugänglich gemacht werden. Unbefugte Verwendung durch den Empfänger oder Dritte wird gemäß den gesetzlichen Bestimmungen zivil- und strafrechtlich verfolgt. Für den Fall der Patentierung bleiben uns alle Rechte vorbehalten.

49	1	HLT28429		Schaltschrank überdeckung	1.0038	5.00mm	5.16
48	1	HTM01611	Pa	Seilwindengalgen Kpl	--	--	67.7
47	1	HLT10446	b	Schalterblech	1.0038	3mm	0.8
46	1	HLT28421	P	Schaltschrank Halterung	1.0038	5.00mm	12.07
45	1	ZEA00223		Doppelschalter Gigant für 9kW + 2.2kW Motor	1.0038	-	22.2
44	1	ZHP00029		Hydraulikpumpe Gr.2/2 - 25/11 ccm	1.0038	26/11 ccm	12.5
43	1	ZHP00002		Hydraulikpumpe	1.0038	L=134; B=114; H=90	5.5
42	2	ZAG00132		Pumpenträger L252	1.0038	---	3.9
41	1	ZEA00151		E-Motor5,5KW1450U/min	--	ø190x370	36.0
40	1	ZEA00105		E-Motor 2.2kW	--	für H6 u. GI30E	20.8
39	1	HLT16270	Pd	Halteblech	1.0038	5mm	2.5
38	1	HMB00975		Motorsägenhalterung	--	--	15.7
37	1	HBA02196		Motorhalterung 20/30t	--	--	12.93
36	1	HLT00941		Halterung Ölkühler	1.0038	4mm	9.69
35	1	ZAG00396		Schaltschrank 3D	-	400x300x150mm	
34	1	HRD05306	P	Abstandhalter	1.0038	ø35.00mm	0.15
33	1	HLT02670	c	Spaltblatt lang	HARDOX	s=20mm	51.5
32	1	HLT28163	P	Anschlagblech Gigant geschlossen	1.0038	6.00mm	0.85
31	1	ZHZ00222		Messerverstellung 40(50)/25Hub300mm	--	--	5.0
30	2	HMB03111		Stützfuß	--	--	42.1
29	1	ZAG01096		Winkel-Zugöse	Stahl	Typ 30 - M2987	8.3
28	1	HLT02090		Halterung GW	1.0038	4mm	0.9
27	1	HLT02091	a	Scheibe GW Schutz	1.0038	3mm	0.2
26	1	ZAG00996		Schutztopf	Kunststoff	--	0.4
25	1	ZHP00057		Pumpe 151/32	-	151/32	36.0
24	2	HLT01900	c	Zylinderfixierung Gi 40t	1.0038	s=5mm	0.5
23	1	HLT27584	Pb	Messerabstützung	1.8974	20.00mm	0.00
22	3	HRD03049	P	Buchse oben	1.0570	ø32	0.1
21	1	HBA11231	Pb	Stützstrebe oben	--	--	50.92
20	1	HTM02303	P	Schaltung 40t EZ	--	--	56.0
19	1	HMB01136	b	Drücker 40t kpl.	--	--	132.0
18	2	ZHZ00226	a	Drückerz. Gigant 20t 100(115)/60 Hub1240mm	--	--	72.4
17	3	HRH00344		Lagerbüchse	1.0038	Da=35, Di=12; h=15	0.1
16	3	HLT25730	Pe	Knotenblech 2	1.0038	5mm	1.2
15	1	HLT25732	Pa	Knotenblech 4	1.0038	5mm	1.7
14	1	HLT25731	Pf	Knotenblech 3	1.0038	5mm	1.5
13	1	HLT28120		Schutzblech 3	1.0038	1.50mm verz.	1.96
12	1	HLT25737	Pe		1.0038	1.50mm verz.	5.82
11	1	HLT25741	Pe	Schutzblech 2	1.0038	1.50mm verz.	5.30
10	1	ZAG01365	b	Ölkühler LDC007	Aluminium	LDC007 12V	8.5
9	1	HMB02564	P	Öltank kpl. 20/30t	--	--	57.9
8	1	HLT03253	b	Filterhalterblech	1.0038	s=5mm	0.5
7	1	ZAG00212		Federriegel	1.0038	Typ S 15x14mm	0.2
6	2	HLT06027	b	Fixierblech	1.0038	6mm	0.6
5	1	ZHZ00227		Hubkorbzylinder	--	--	7.5
4	1	HMB01915	Pj	Holzablage kpl.	--	--	422.0
3	1	HTM02301	P	Abschaltung 40t kpl.	--	--	7.4
2	1	HTM00508	b	Hubkorb schräg kpl	--	--	62.9
1	1	HBA11230	Pi	Rahmen 40t EZ	--	--	586.8
Nr.	Teile-Nr.	Ind.	Benennung	Werkstoff	Bemerkung	kg/Stk.	

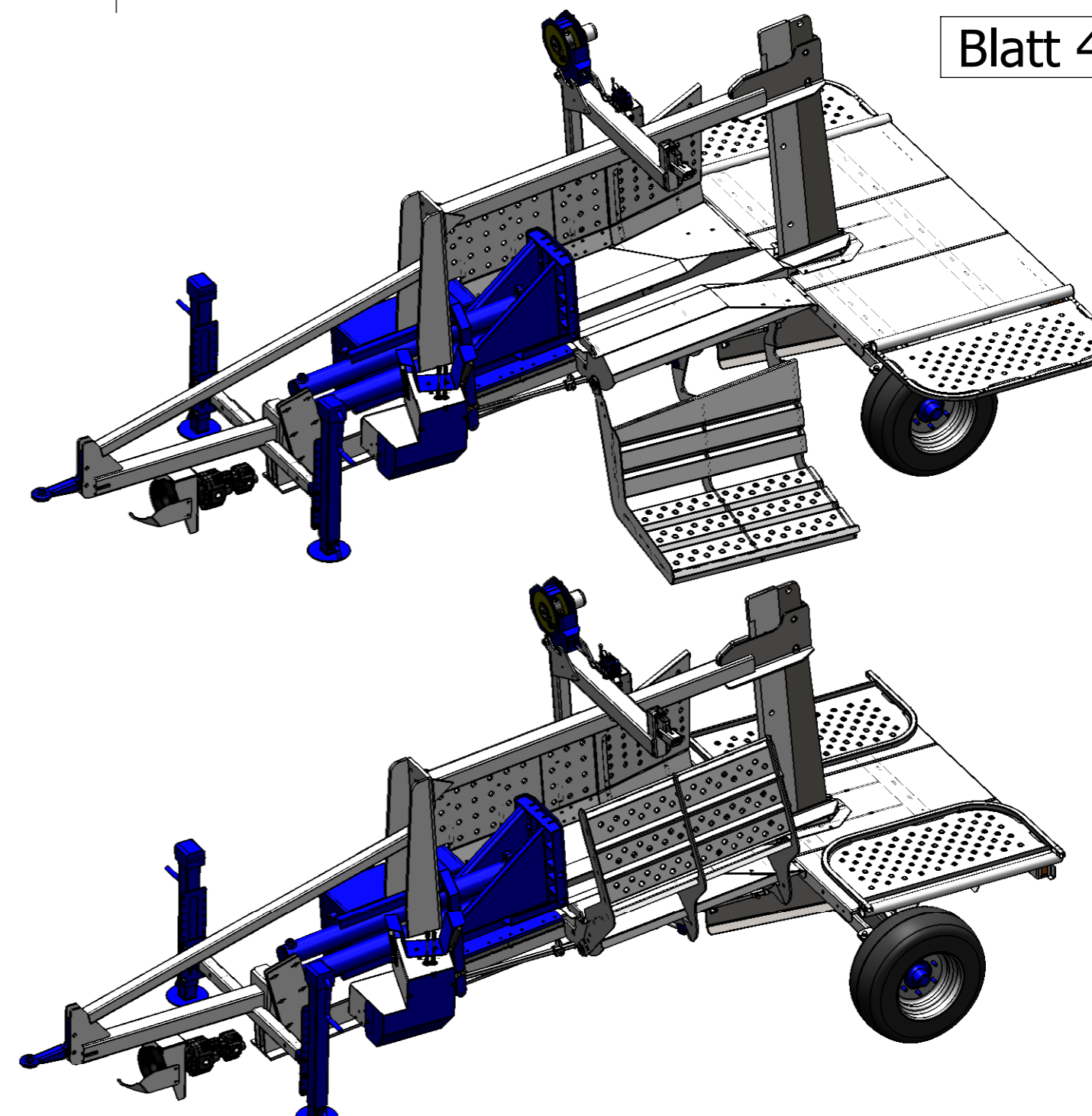

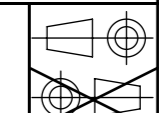
Index	Datum	Name	Index	Datum	Name	 <p>A-5144 StGeorgen am Fillmannsbach 9 Telefon 0043/7748/8620 Telefax 0043/7748/8620-20 E-Mail: office@binderberger.com</p>
a	-	-	e	-	-	
b	-	-	f	-	-	
c	-	-	g	-	-	
d	-	-	h	-	-	
2009	Datum	Name	<p>Gigant 40t EZ</p> 			
Bearbeitet	29.07.2020	V.Bayerhammer				
Geprüft						
Normgepr.			<p>Gigant 40t EZ</p> <p>HTM02300</p>			
Maßstab	1:30					
Allgemeintoleranz	DIN2768-m					
Gesamtgewicht	2040.4		<p>Zeichnungsnummer Index</p> <p>HTM02300 Pj</p> <p>Ausgabedatum</p> <p>Ersatz für</p> <p>Ersetzt durch</p>			

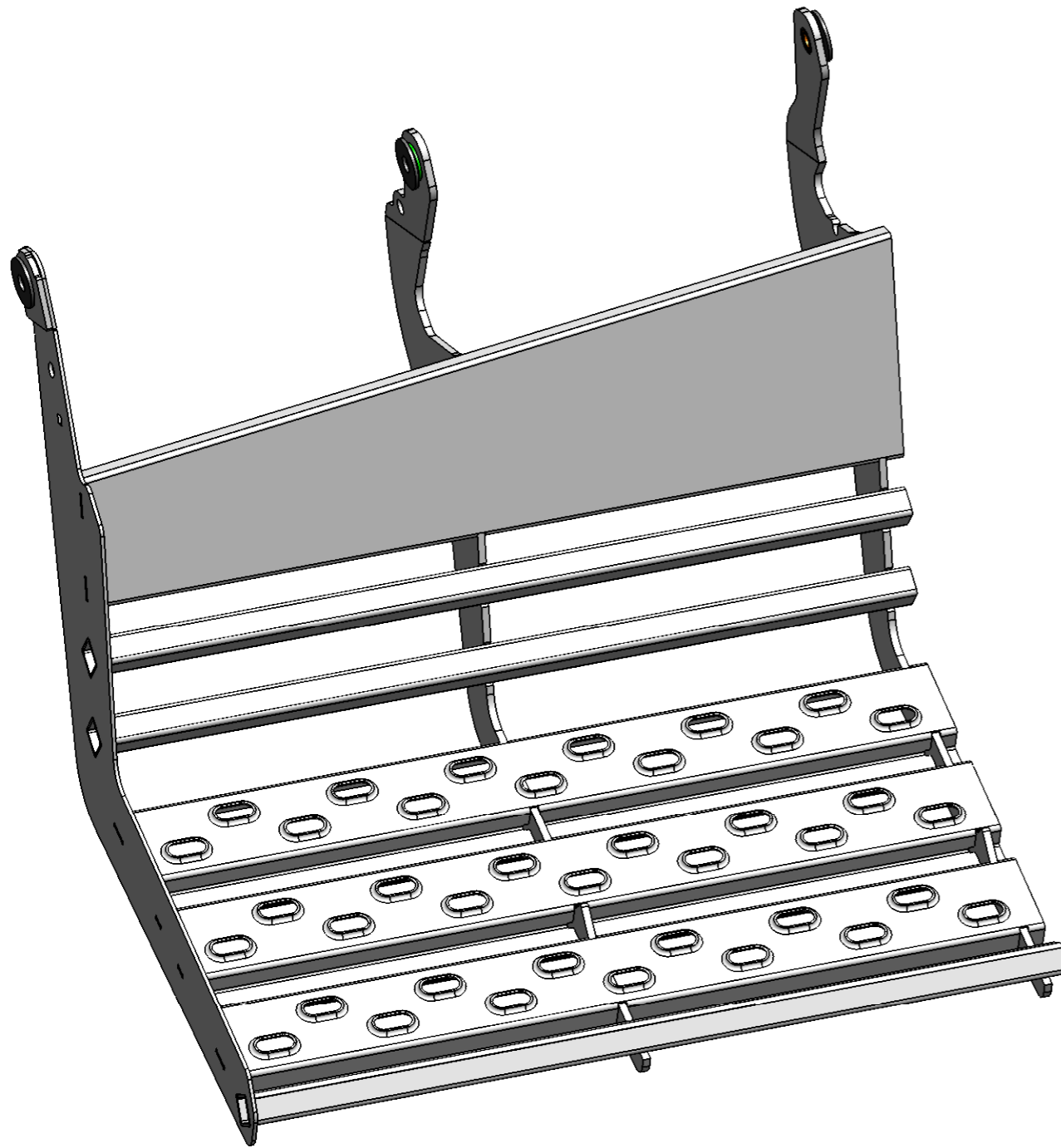

5	2	HLT11565		Abstand-Beilage	1.0038	s=4mm	0.0
4	3	ZAG05277		Hubkorbbuchse	1.0038	ø30mm	0.1
3	3	ZAG01026		Gleitlager-Bundbuchse	Stahl	ø30/ø34/t=14	0.0
2	3	ZC20000G		Scheibe M20	St. 140 HV	M20 DIN 440	0.1
1	1	HBA02127	i	Hubkorb schräg schw.	--	--	65.2
Nr.	Stk	Teile-Nr.	Ind.	Benennung	Werkstoff	Bemerkung	kg/Stk.

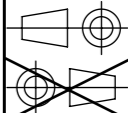
Index	Datum	Name	Index	Datum	Name	 <small>Maschinenbau GmbH</small> A-5144 StGeorgen am Fillmannsbach 9 Telefon 0043/7748/8620 Telefax 0043/7748/8620-20 E-Mail: office@binderberger.com	
a	25.08.2015	m.wasner	e	-	-		
b	09.02.2017	A.Youssein	f	-	-		
c	-	-	g	-	-		
d	-	-	h	-	-		
2009	Datum	Name	HSGIEZ 			<small>Diese Zeichnung ist unser Eigentum. Ohne unsere schriftliche Ermächtigung darf sie nicht verwendet und nicht vervielfältigt werden, auch nicht an Dritten mitgeteilt oder zugänglich gemacht werden. Unbefugte Verwendung durch den Empfänger oder Dritte wird gemäß den gesetzlichen Bestimmungen zivil- und strafrechtlich verfolgt. Für den Fall der Patentierung bleiben uns alle Rechte vorbehalten.</small>	
Bearbeitet	30.07.2015	m.wasner					
Geprüft							
Normgepr.							
Maßstab	Programmname					Zeichnungsnummer	Index
1:8	Hubkorb schräg kpl					HTM00508	b
Allgemeintoleranz DIN2768-m	HTM00508					Ausgabedatum	
Gesamtgewicht 65.9						Ersatz für	
						Ersetzt durch	

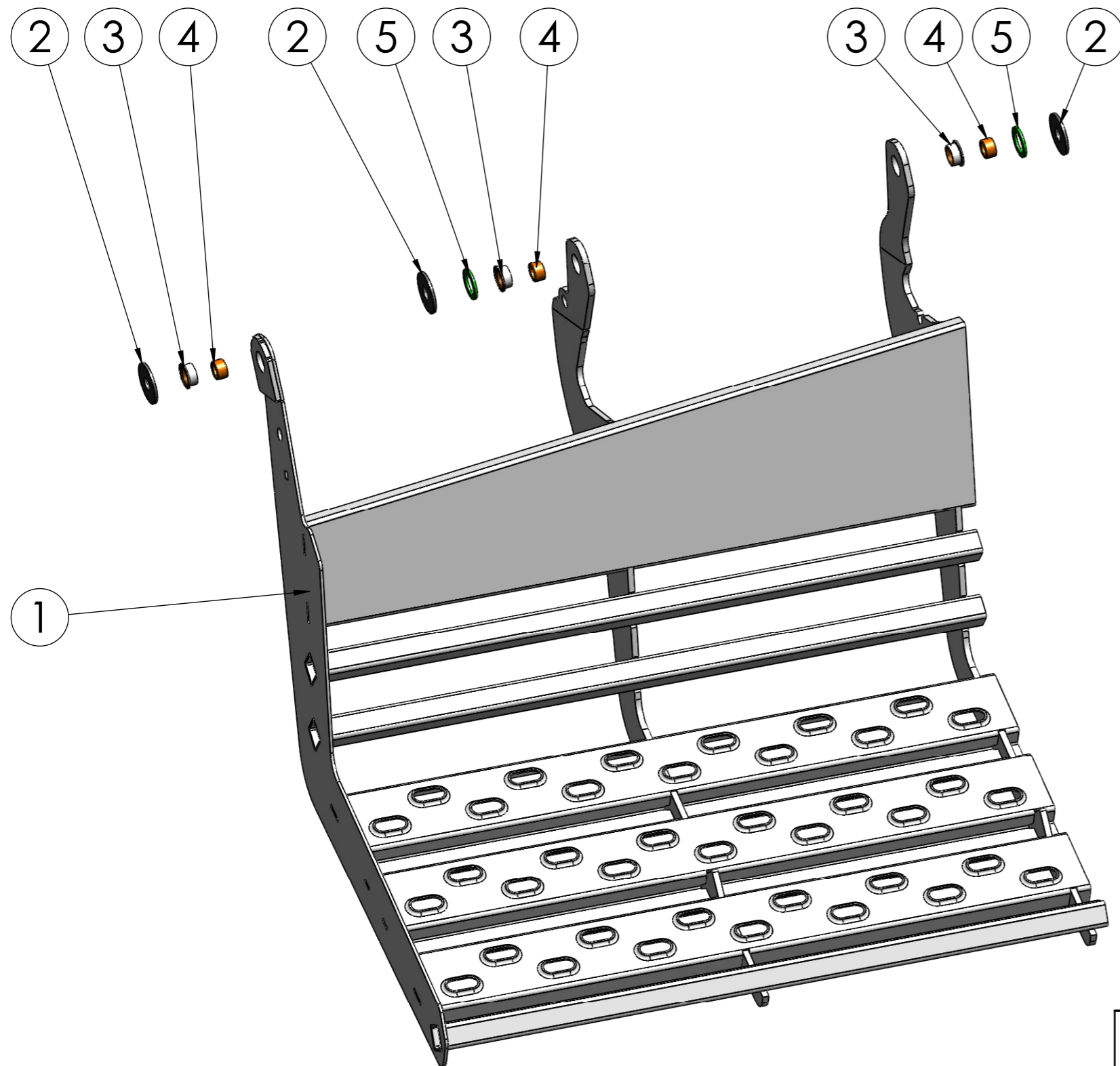

Index	Datum	Name	Index	Datum	Name
a	25.08.2015	m.wasner	e	-	-
b	09.02.2017	A.Youssein	f	-	-
c	-	-	g	-	-
d	-	-	h	-	-

2009	Datum	Name	HSGIEZ	
Bearbeitet	30.07.2015	m.wasner		
Geprüft				
Normgepr.				

Maßstab	1:8	Programmname	Hubkorb schräg kpl	Zeichnungsnummer	HTM00508	Index	b
Allgemeintoleranz	DIN2768-m		HTM00508	Ausgabedatum			
Gesamtgewicht	65.9			Ersatz für			
				Ersetzt durch			

Binderberger
Maschinenbau GmbH

A-5144 StGeorgen am Fillmannsbach 9
Telefon 0043/7748/8620
Telefax 0043/7748/8620-20
E-Mail: office@binderberger.com

Diese Zeichnung ist unser Eigentum. Ohne unsere schriftliche Ermächtigung darf sie nicht verwendet und nicht vervielfältigt werden, auch nicht an Dritten mitgeteilt oder zugänglich gemacht werden. Unbefugte Verwendung durch den Empfänger oder Dritte wird gemäß den gesetzlichen Bestimmungen zivil- und strafrechtlich verfolgt. Für den Fall der Patentierung bleiben uns alle Rechte vorbehalten.

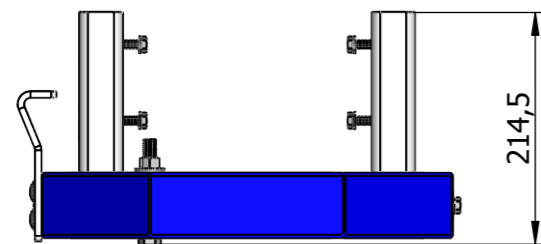
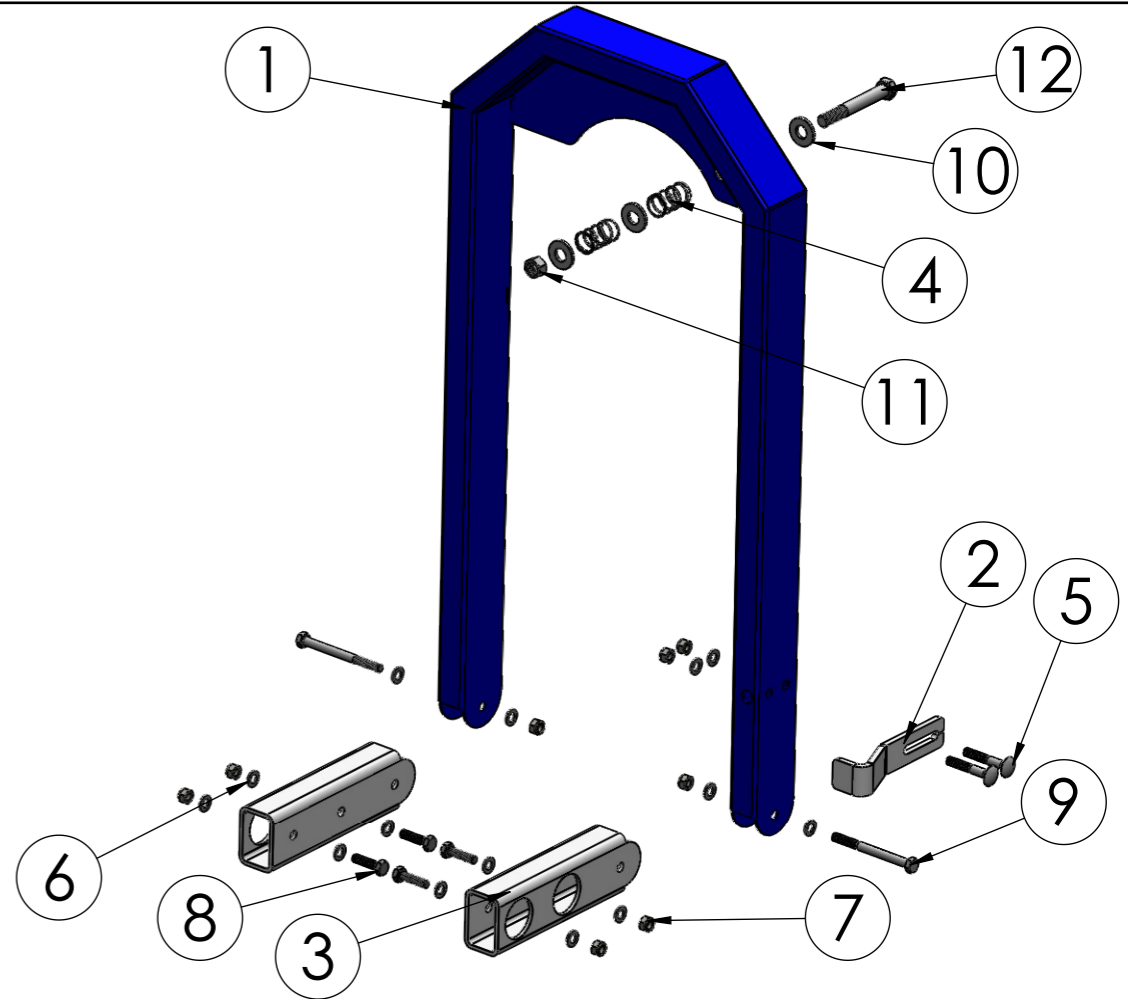
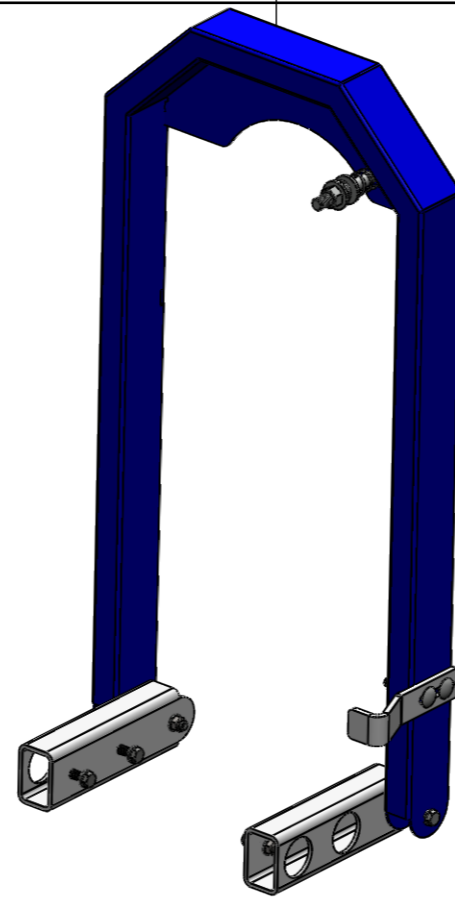
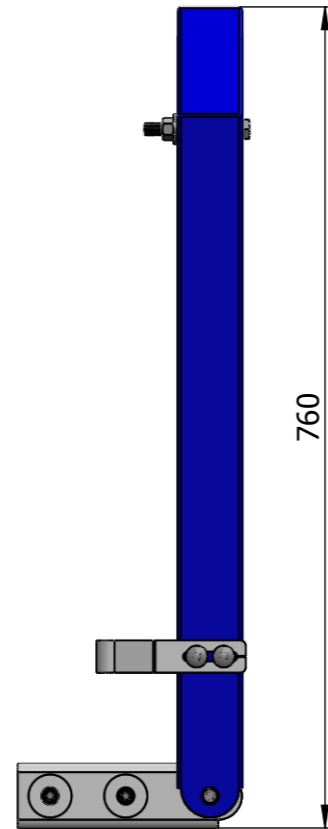
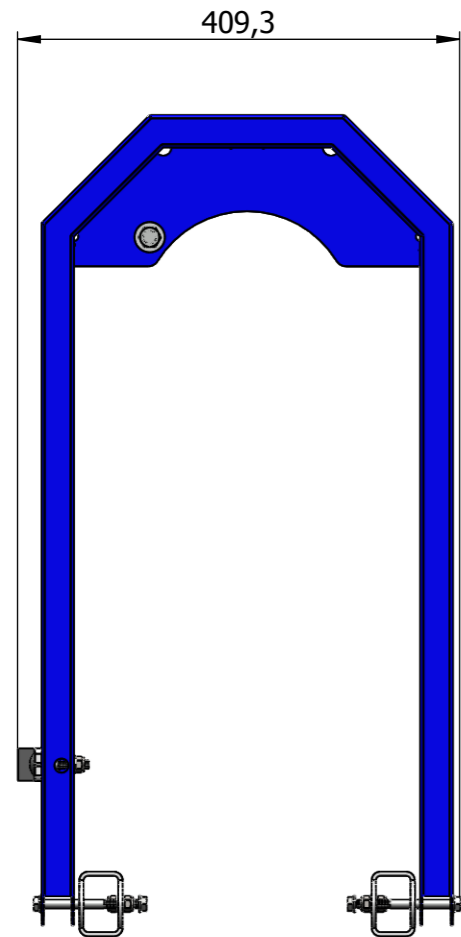

12	1	ZS12090A	SK-Schraube M12x90	FKL 8.8	DIN 931 - M12x90	0.1	
11	1	ZM12000D	SK-Mutter M12	FKL 8.8	DIN 934 - M12	0.0	
10	3	ZC12000A	Scheibe M12	St 140HV	M12 DIN 125-A	0.0	
9	2	ZS08090A	SK-Schraube M8x90	FKL 8.8	DIN 931 - M8x90	0.0	
8	4	ZS08030B	Sechskantschraube	FKL 8.8	M8x30 DIN933	0.02	
7	8	ZM08000B	Sicherungsmutter M8	FKL 8.8	DIN 985 - M8	0.0	
6	14	ZC08000A	Scheibe M8	St 140HV	M8 DIN 125-A	0.0	
5	2	ZS08050C	Torbandschr. M8x50	FKL 8.8	M8x50 DIN 603	0.0	
4	2	ZAG00125	Druckfeder	1.4310	Gutekunst VD-208	0.0	
3	2	HFR02697	Abschalthalterung	1.0038	60/40/4mm	1.0	
2	1	HLT06762	c Abschaltfinger	1.0038	6mm	0.2	
1	1	HBA11232	P Abschaltung 40t schw.	--	--	4.9	
Nr.	Stk	Teile-Nr.	Ind.	Benennung	Werkstoff	Bemerkung	kg/Stk.

Index	Datum	Name	Index	Datum	Name
a	-	-	e	-	-
b	-	-	f	-	-
c	-	-	g	-	-
d	-	-	h	-	-

Binderberger
Maschinenbau GmbH
A-5144 StGeorgen am Fillmannsbach 9
Telefon 0043/7748/8620
Telefax 0043/7748/8620-20
E-Mail: office@binderberger.com

Diese Zeichnung ist unser Eigentum. Ohne unsere schriftliche Ermächtigung darf sie nicht verwendet und nicht vervielfältigt werden, auch nicht an Dritten mitgeteilt oder zugänglich gemacht werden. Unbefugte Verwendung durch den Empfänger oder Dritte wird gemäß den gesetzlichen Bestimmungen zivil- und strafrechtlich verfolgt. Für den Fall der Patentierung bleiben uns alle Rechte vorbehalten.

2009	Datum	Name	Gigant 40t EZ	
Bearbeitet	28.07.2020	V. Bayerhammer		
Geprüft				
Normgepr.				

Maßstab	1:7	Programmname	Abschaltung 40t kpl.	Zeichnungsnummer	Index
			HTM02300	HTM02301	P
Allgemeintoleranz	DIN2768-m			Ausgabedatum	
Gesamtgewicht	7.4			Ersatz für	
				Ersetzt durch	

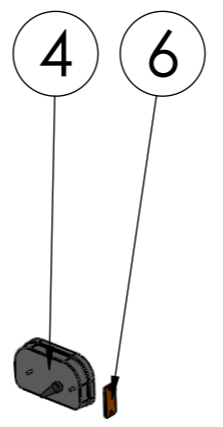
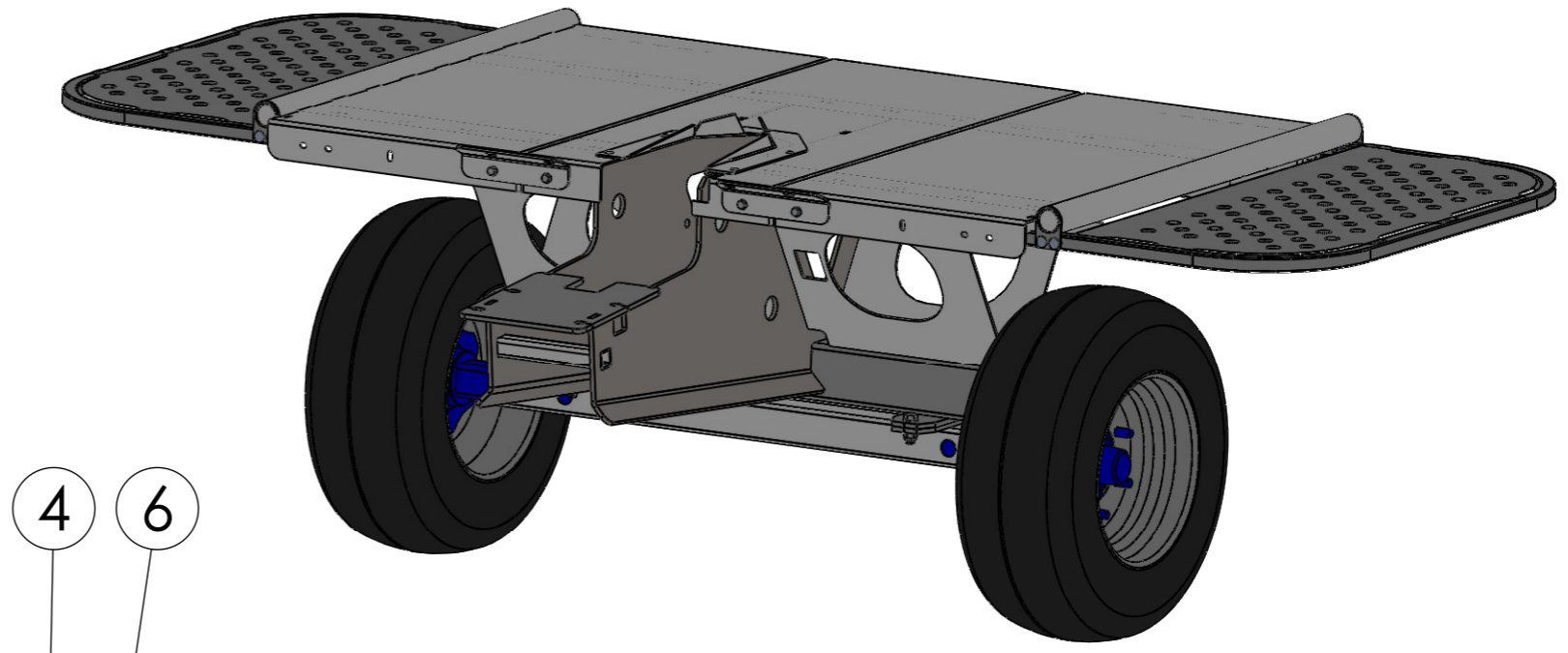
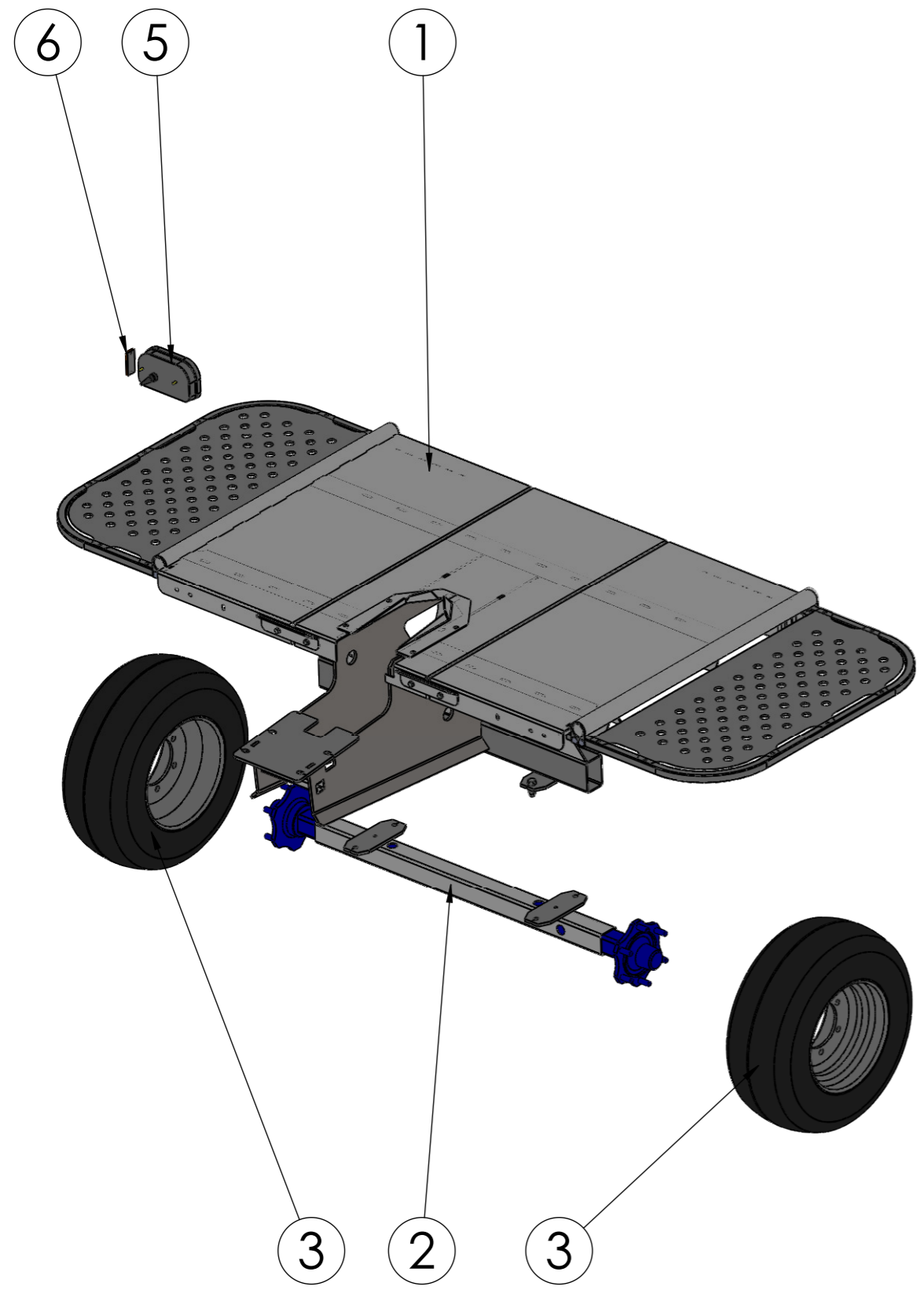

11	4	ZM06000B	Sicherungsmutter M6	FKL 8.8	DIN 985 - M6	0.00
10	4	ZC06000A	Scheibe M6	St 140HV	M6 DIN 125-A	0.0
9	4	ZS16050B	SK-Schraube M16x50	FKL 8.8	DIN 933 - M16x50mm	0.0
8	4	ZM16000B	Sicherungsmutter M16	FKL 8.8	DIN 985 - M16	0.0
7	8	ZC16000A	Scheibe M16	St 140 HV	M16 DIN 125-A	0.0
6	2	ZFB00132	Strahler orange	Kunststoff	Knott 4803769	0.0
5	1	ZFB00120	Multipoint II re.	Kunststoff	Aspöck Leuchte	0.6
4	1	ZFB00119	Multipoint II li.	Kunststoff	Aspöck Leuchte	0.6
3	2	ZFB00107	Reifen kpl.	--	10.0/75x15,3 - 9,00x15,3 ET0	46.5
2	1	HBA09215	Pb Achse Gigant	--	--	69.2
1	1	HMB03193	Pc Holzablage vormontiert	--	--	258.4
Nr.	Teile-Nr.	Ind.	Benennung	Werkstoff	Bemerkung	kg/Stk.

Index	Datum	Name	Index	Datum	Name
a	-	-	e	-	-
b	-	-	f	-	-
c	-	-	g	-	-
d	-	-	h	-	-
2009	Datum	Name	Holzablage GIG 20/30t		
Bearbeitet	19.07.2016	A.Youssein			
Geprüft					
Normgepr.			Holzablage kpl.		
Maßstab	1:20				
Allgemeintoleranz	DIN2768-m				
Gesamtgewicht	422.0		Zeichnungsnummer Index		
			HMB01915 Pj		
			Ausgabedatum		
			Ersatz für		
			Ersetzt durch		

Binderberger
 Maschinenbau GmbH
 A-5144 StGeorgen am Fillmannsbach 9
 Telefon 0043/7748/8620
 Telefax 0043/7748/8620-20
 E-Mail: office@binderberger.com

Diese Zeichnung ist unser Eigentum. Ohne unsere schriftliche Ermächtigung darf sie nicht verwendet und nicht vervielfältigt werden, auch nicht an Dritten mitgeteilt oder zugänglich gemacht werden. Unbefugte Verwendung durch den Empfänger oder Dritte wird gemäß den gesetzlichen Bestimmungen zivil- und strafrechtlich verfolgt. Für den Fall der Patentierung bleiben uns alle Rechte vorbehalten.

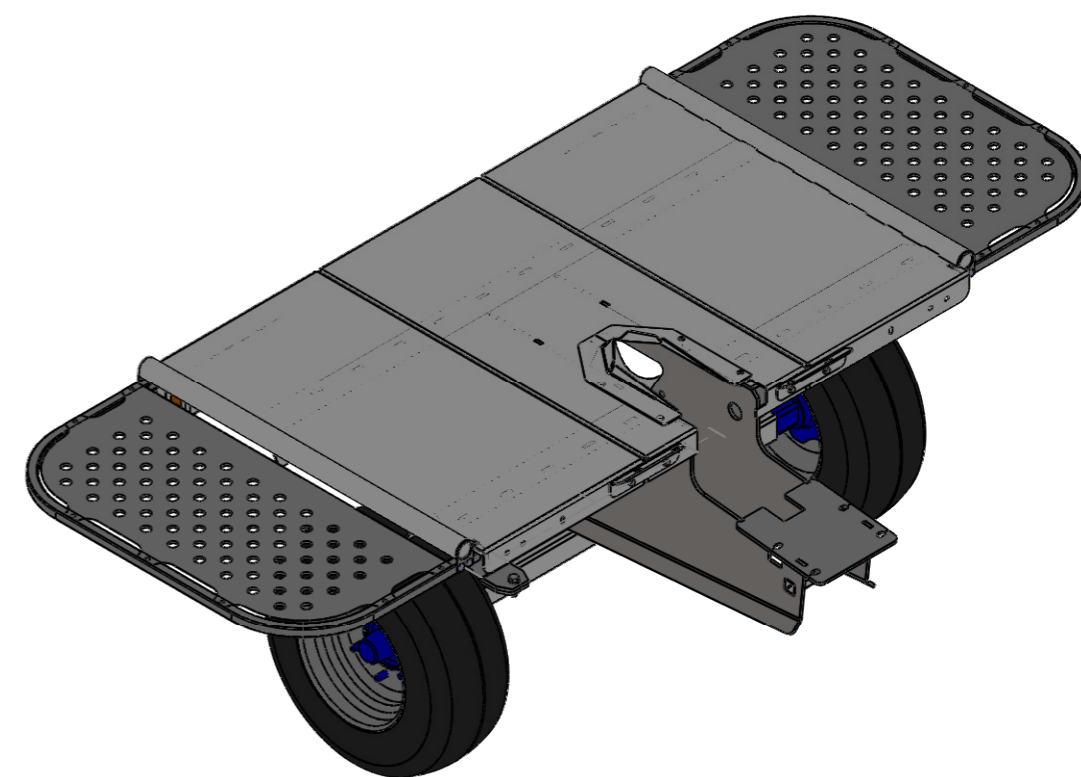
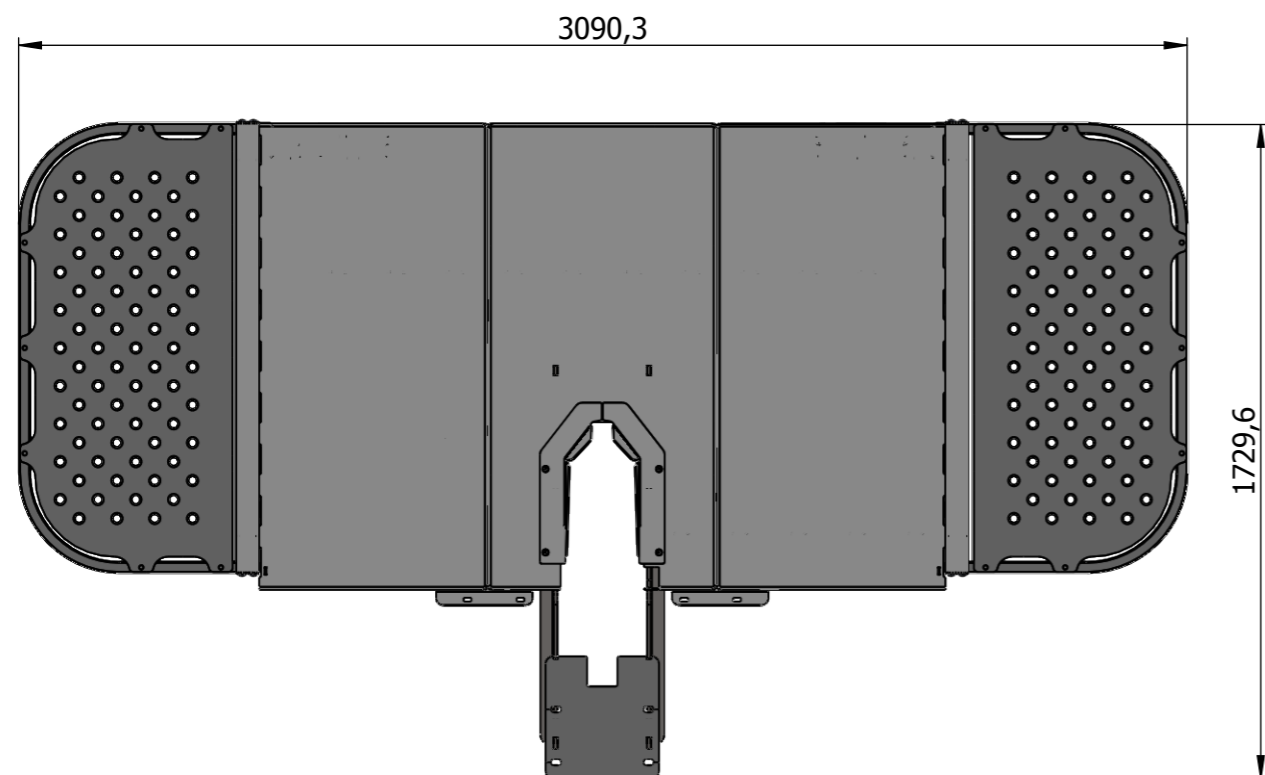
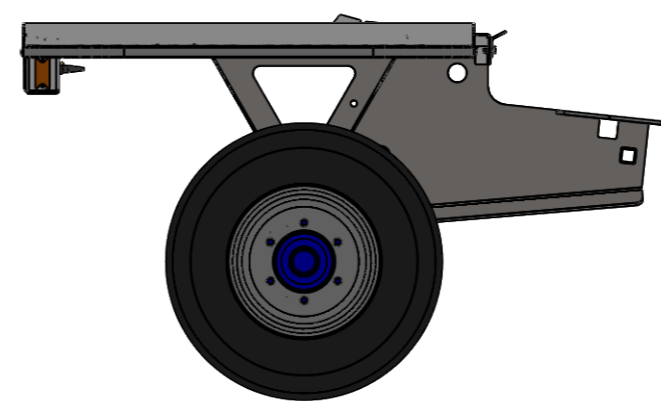
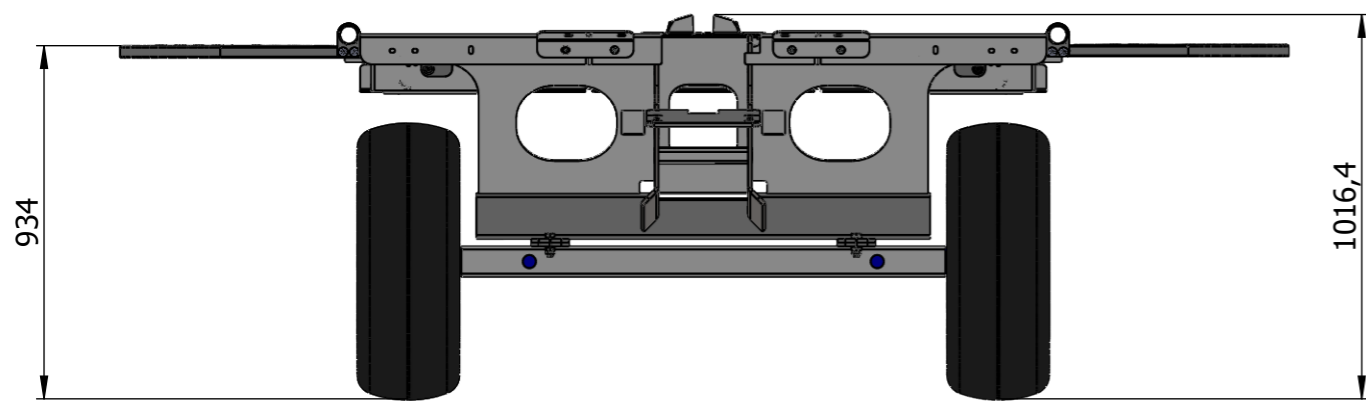

Index	Datum	Name	Index	Datum	Name
a	-	-	e	-	-
b	-	-	f	-	-
c	-	-	g	-	-
d	-	-	h	-	-

2009	Datum	Name	Holzablage GIG 20/30t	
Bearbeitet	19.07.2016	A.Youssein		
Geprüft				
Normgepr.				

Maßstab	Programmname	Zeichnungsnummer	Index
1:20	Holzablage kpl.	HMB01915	Pj
Allgemeintoleranz DIN2768-m		Ausgabedatum	
Gesamtgewicht 422.0		Ersatz für	
		Ersetzt durch	

Maschinenbau GmbH A-5144 StGeorgen am Fillmannsbach 9 Telefon 0043/7748/8620 Telefax 0043/7748/8620-20 E-Mail: office@binderberger.com	
Diese Zeichnung ist unser Eigentum. Ohne unsere schriftliche Ermächtigung darf sie nicht verwendet und nicht vervielfältigt werden, auch nicht an Dritten mitgeteilt oder zugänglich gemacht werden. Unbefugte Verwendung durch den Empfänger oder Dritte wird gemäß den gesetzlichen Bestimmungen zivil- und strafrechtlich verfolgt. Für den Fall der Patentierung bleiben uns alle Rechte vorbehalten.	

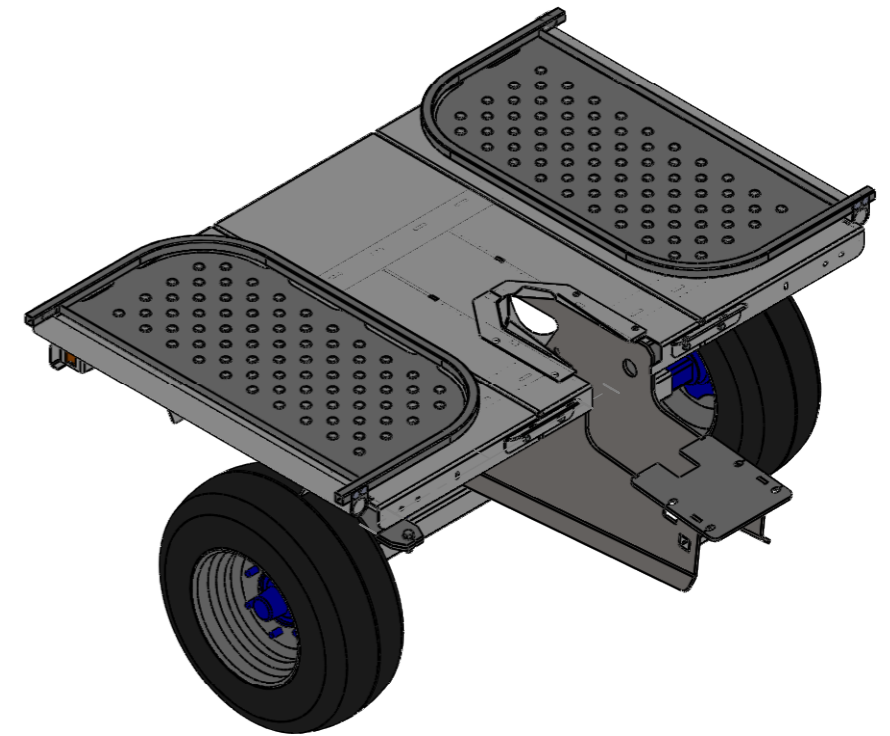
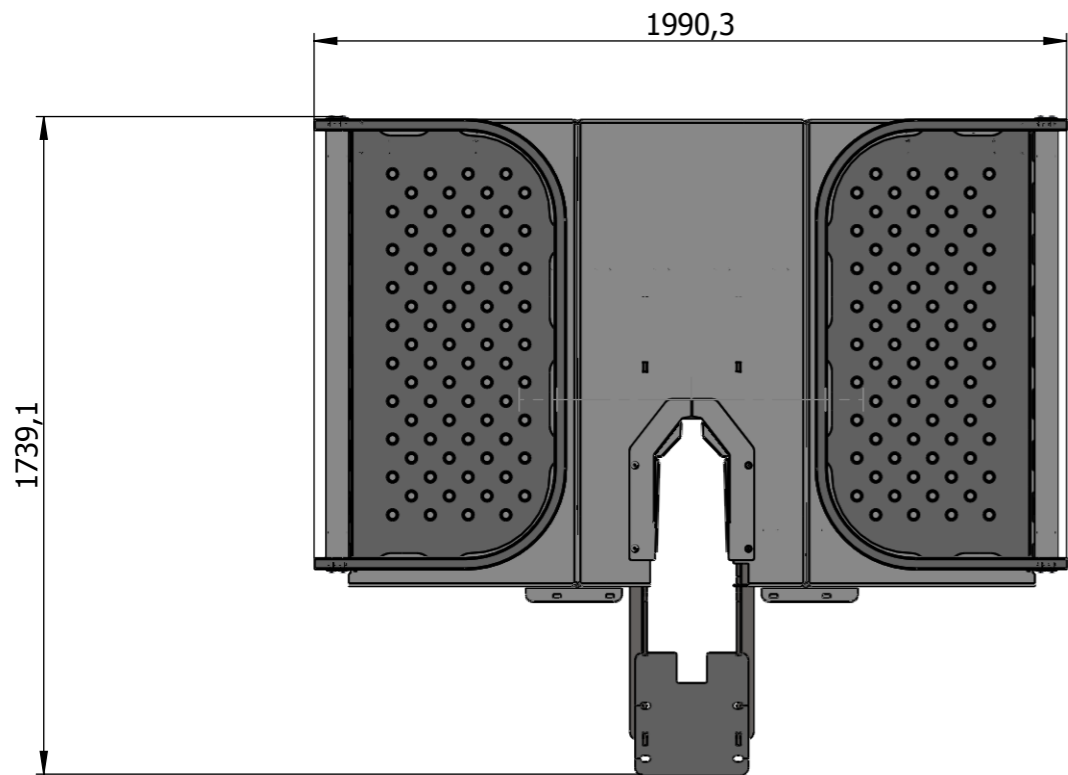
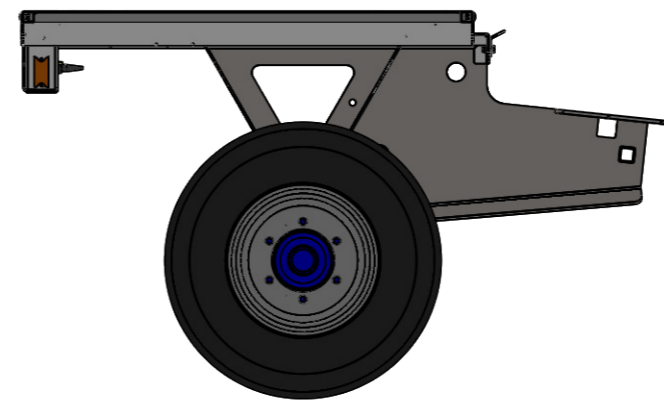
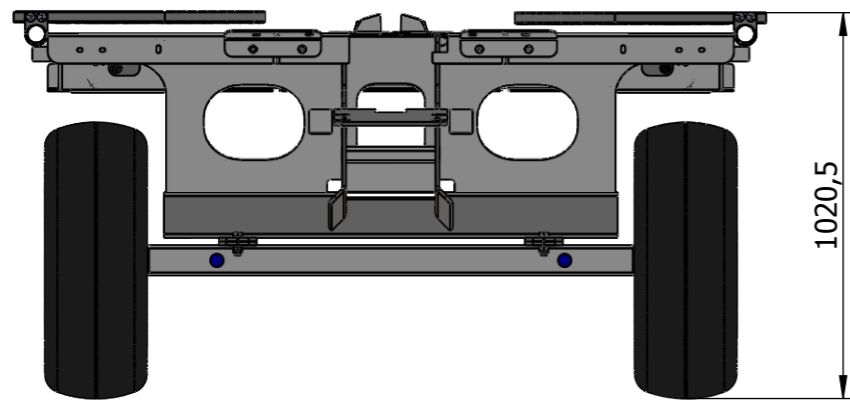

Index	Datum	Name	Index	Datum	Name
a	-	-	e	-	-
b	-	-	f	-	-
c	-	-	g	-	-
d	-	-	h	-	-

2009	Datum	Name	Holzablage GIG 20/30t	
Bearbeitet	19.07.2016	A.Youssein		
Geprüft				
Normgepr.				

Maßstab	Programmname	Zeichnungsnummer	Index
1:20	Holzablage kpl.	HMB01915	Pj
Allgemeintoleranz DIN2768-m		Ausgabedatum	
Gesamtgewicht 422.0		Ersatz für	
		Ersetzt durch	

A-5144 StGeorgen am Fillmannsbach 9 Telefon 0043/7748/8620 Telefax 0043/7748/8620-20 E-Mail: office@binderberger.com	
Diese Zeichnung ist unser Eigentum. Ohne unsere schriftliche Ermächtigung darf sie nicht verwendet und nicht vervielfältigt werden, auch nicht an Dritten mitgeteilt oder zugänglich gemacht werden. Unbefugte Verwendung durch den Empfänger oder Dritte wird gemäß den gesetzlichen Bestimmungen zivil- und strafrechtlich verfolgt. Für den Fall der Patentierung bleiben uns alle Rechte vorbehalten.	

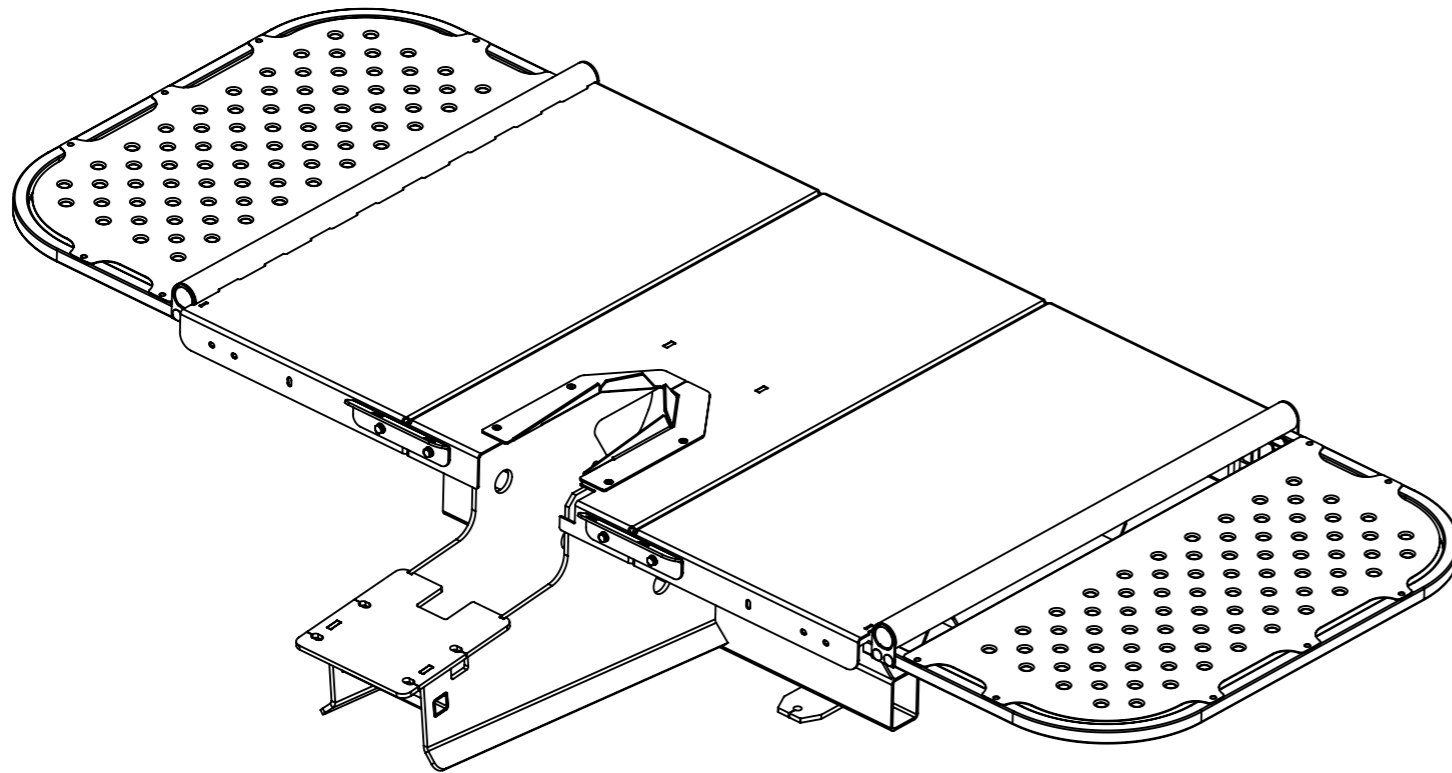

14	4	ZS10025B		Sechskantschraube	FKL 8.8	DIN933 M10x60	0.0
13	4	ZS08016I		SK-Senkschraube	FKL 8.8	DIN 7991 M8x16	0.0
12	4	ZM08000B		Sicherungsmutter M8	FKL 8.8	DIN 985 - M8	0.0
11	4	ZC08000A		Scheibe M8	St 140HV	M8 DIN 125-A	0.0
10	8	ZS10020C		Torbandschraube M10x20	FKL 8.8	M10x20	0.0
9	12	ZM10000B		Sicherungsmutter M10	FKL 8.8	DIN 985 - M10	0.002
8	16	ZC10000A		Scheibe M10	St 140 HV	M10 DIN 125-A	0.004
7	1	HLT24301	Pa	Zwischenblech re	1.0038	4mm	1.2
6	1	HLT24300	Pa	Zwischenblech li	1.0038	4mm	1.2
5	1	HLT22135	P	Winkel li.	1.0038	5mm	0.9
4	1	HLT22134	P	Winkel re.	1.0038	5mm	0.9
3	4	HBA10410	Pc	Halterung	--	--	0.4
2	2	HBA10406	Pd	Schutzblech_kpl.	--	--	10.7
1	1	HBA07764	Pk	Holzablage geschw.	--	--	231.0
Nr.	Stk	Teile-Nr.	Ind.	Benennung	Werkstoff	Bemerkung	kg/Stk.

Index	Datum	Name	Index	Datum	Name	 A-5144 StGeorgen am Fillmannsbach 9 Telefon 0043/7748/8620 Telefax 0043/7748/8620-20 E-Mail: office@binderberger.com		
a	-	-	e	-	-			
b	-	-	f	-	-			
c	-	-	g	-	-			
d	-	-	h	-	-	Diese Zeichnung ist unser Eigentum. Ohne unsere schriftliche Ermächtigung darf sie nicht verwendet und nicht vervielfältigt werden, auch nicht an Dritten mitgeteilt oder zugänglich gemacht werden. Unbefugte Verwendung durch den Empfänger oder Dritte wird gemäß den gesetzlichen Bestimmungen zivil- und strafrechtlich verfolgt. Für den Fall der Patentierung bleiben uns alle Rechte vorbehalten.		
2009	Datum	Name	Holzablage GIG 20/30t					
Bearbeitet	18.10.2019	m.wasner						
Geprüft								
Normgepr.								
Maßstab	Programmname							
1:15	Holzablage vormontiert HMB01915							
Allgemeintoleranz DIN2768-m								
Gesamtgewicht 258.4						Zeichnungsnummer	Index	
						HMB03193	Pc	
						Ausgabedatum		
						Ersatz für		
						Ersetzt durch		

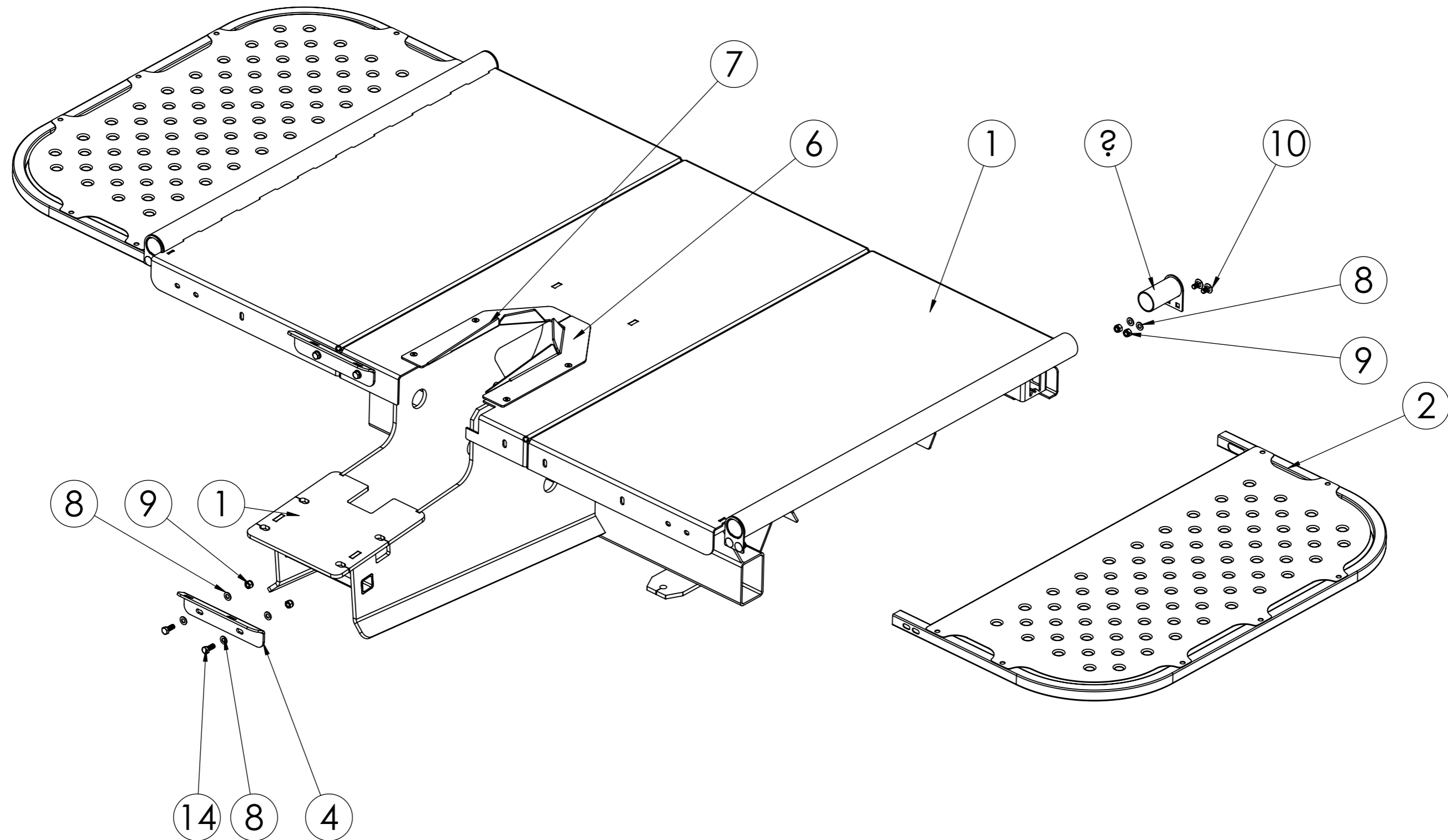

Index	Datum	Name	Index	Datum	Name
a	-	-	e	-	-
b	-	-	f	-	-
c	-	-	g	-	-
d	-	-	h	-	-

2009	Datum	Name	Holzablage GIG 20/30t	
Bearbeitet	18.10.2019	m.wasner		
Geprüft				
Normgepr.				

Maßstab	1:10	Programmname	Holzablage vormontiert HMB01915	Zeichnungsnummer	HMB03193 Pc	Index	
Allgemeintoleranz	DIN2768-m			Ausgabedatum			
Gesamtgewicht	258.4			Ersatz für			
				Ersetzt durch			

A-5144 StGeorgen am Fillmannsbach 9 Telefon 0043/7748/8620 Telefax 0043/7748/8620-20 E-Mail: office@binderberger.com	
Diese Zeichnung ist unser Eigentum. Ohne unsere schriftliche Ermächtigung darf sie nicht verwendet und nicht vervielfältigt werden, auch nicht an Dritten mitgeteilt oder zugänglich gemacht werden. Unbefugte Verwendung durch den Empfänger oder Dritte wird gemäß den gesetzlichen Bestimmungen zivil- und strafrechtlich verfolgt. Für den Fall der Patentierung bleiben uns alle Rechte vorbehalten.	

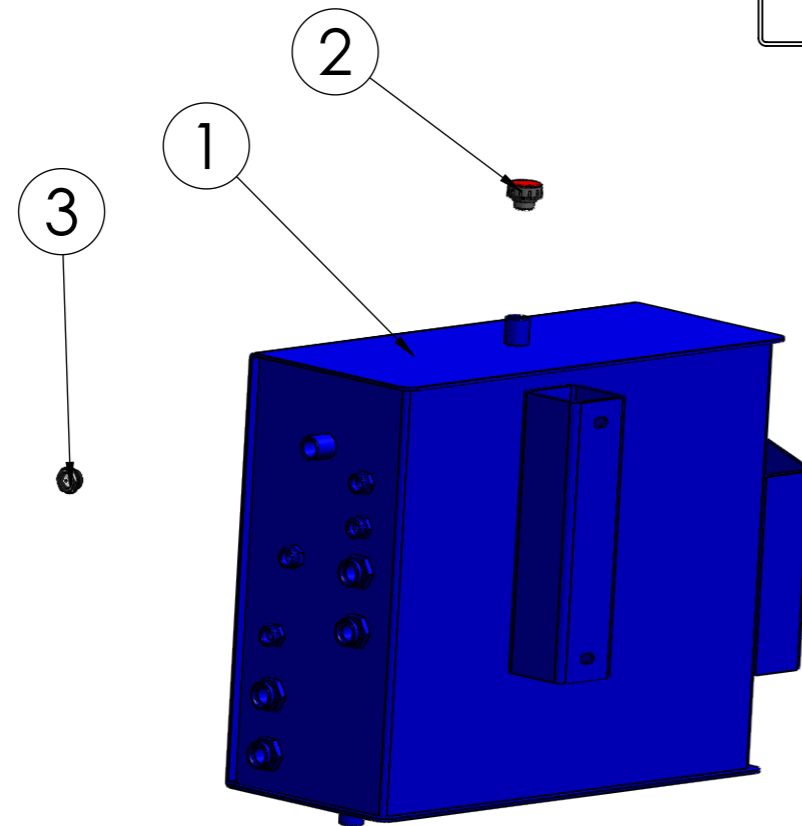
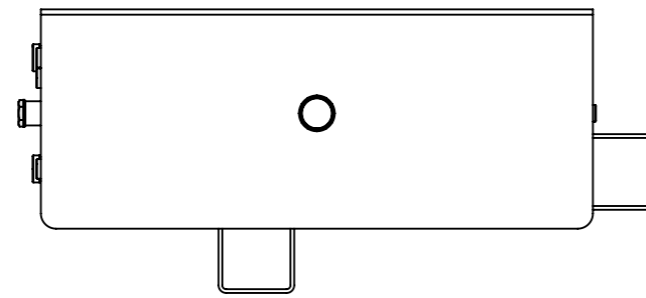
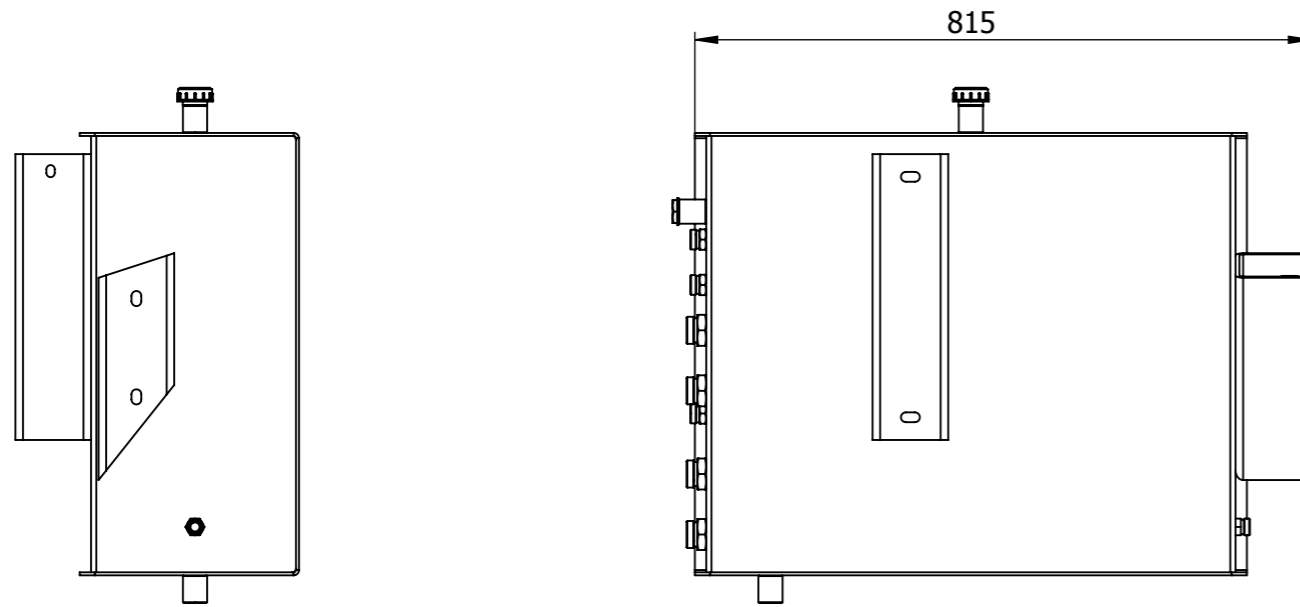

3	1	ZAG00209		Schauglas 3/4"	Kunststoff	--	0.01
2	1	ZAG00141		Entlüftungsdeckel	PE	3/4"	0.0
1	1	HBA02194	e	Öltank schw.	--	--	57.8
Nr.	Stk	Teile-Nr.	Ind.	Benennung	Werkstoff	Bemerkung	kg/Stk.

Index	Datum	Name	Index	Datum	Name	 Binderberger <small>Maschinenbau GmbH</small> A-5144 StGeorgen am Fillmannsbach 9 Telefon 0043/7748/8620 Telefax 0043/7748/8620-20 E-Mail: office@binderberger.com	
a	-	-	e	-	-		
b	-	-	f	-	-		
c	-	-	g	-	-		
d	-	-	h	-	-	<small>Diese Zeichnung ist unser Eigentum. Ohne unsere schriftliche Ermächtigung darf sie nicht verwendet und nicht vervielfältigt werden, auch nicht an Dritten mitgeteilt oder zugänglich gemacht werden. Unbefugte Verwendung durch den Empfänger oder Dritte wird gemäß den gesetzlichen Bestimmungen zivil- und strafrechtlich verfolgt. Für den Fall der Patentierung bleiben uns alle Rechte vorbehalten.</small>	
2009	Datum	Name					
Bearbeitet	04.03.2020	V.Bayerhammer					
Geprüft							
Normgepr.							
Maßstab	Programmname					Zeichnungsnummer	Index
1:10	Öltank kpl. 20/30t					HMB02564	P
Allgemeintoleranz	HBA02195					Ausgabedatum	
DIN2768-m						Ersatz für	
Gesamtgewicht	57.9					Ersetzt durch	

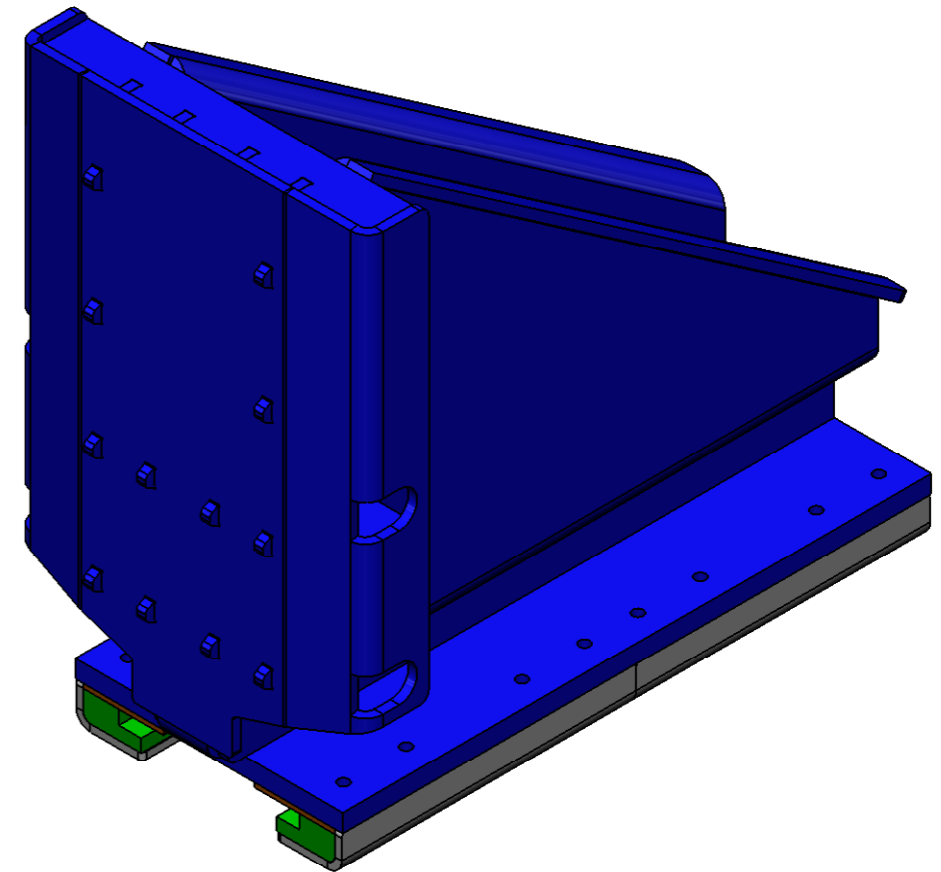
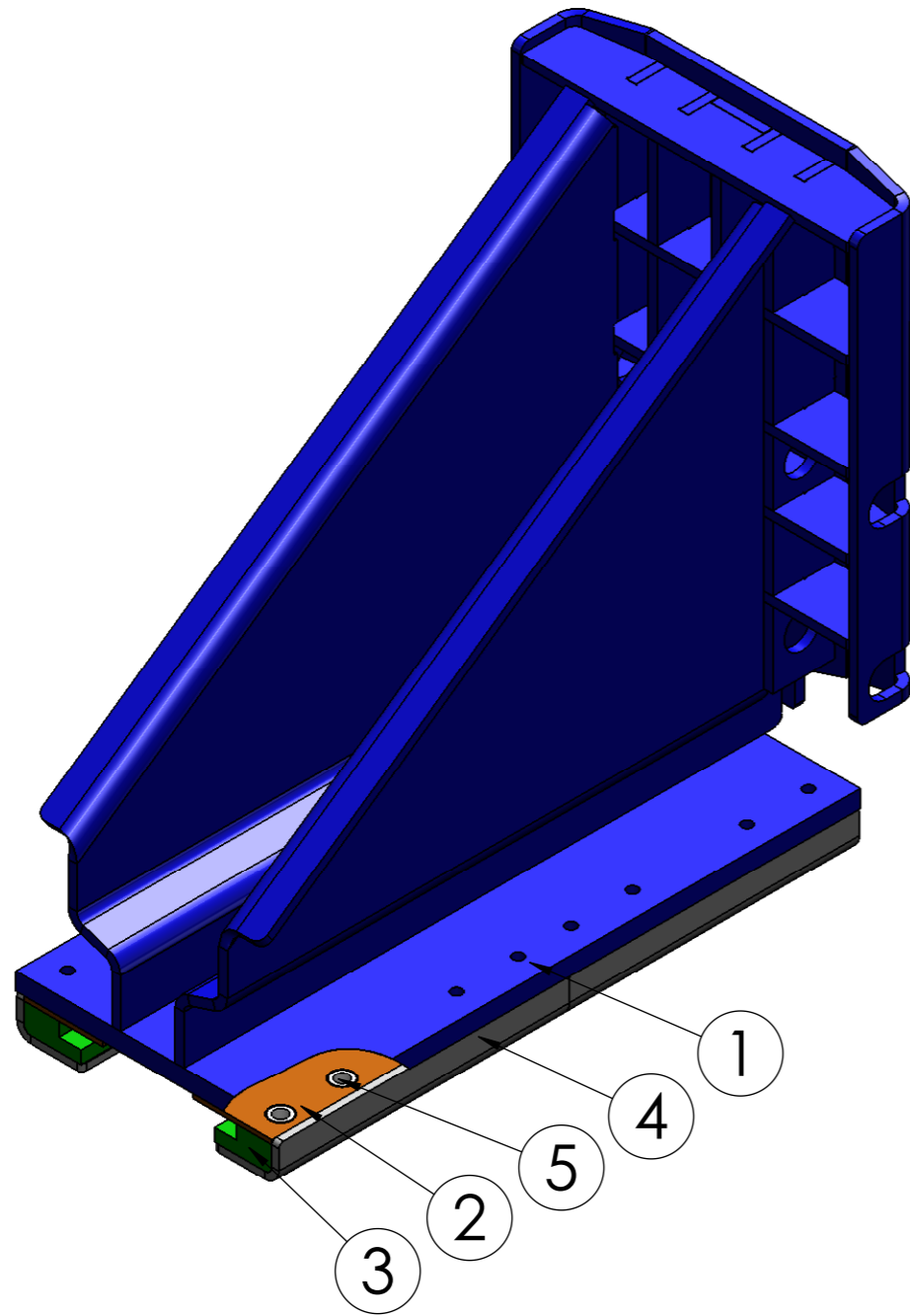

5	16	HRD03043		Büchse f. KS-Führung	1.0038	ø25mm	0.1
4	4	HLT01057		Führungsabstützung	QSTE380	s=8mm	2.1
3	4	ZAG00324		Kunststoffführung	Sustaglide	grün	0.6
2	4	ZAG00326		Führung	Pertilax	braun	0.2
1	1	HBA00536	d	Drücker 40t	--	--	121.1
Nr.	Stk	Teile-Nr.	Ind.	Benennung	Werkstoff	Bemerkung	kg/Stk.

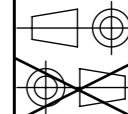
Index	Datum	Name	Index	Datum	Name	 Binderberger Maschinenbau GmbH A-5144 St. Georgen am Fillmannsbach 9 Telefon 0043/7748/8620 Telefax 0043/7748/8620-20 E-Mail: office@binderberger.com	
a	08.02.2010	AY	e	-	-		
b	-	-	f	-	-		
c	-	-	g	-	-		
d	-	-	h	-	-		
2009	Datum	Name	Gigant 40t				
Bearbeitet	28.06.2009	S. Kohlmaier					
Geprüft							
Normgepr.						Diese Zeichnung ist unser Eigentum. Ohne unsere schriftliche Ermächtigung darf sie nicht verwendet und nicht vervielfältigt werden, auch nicht an Dritten mitgeteilt oder zugänglich gemacht werden. Unbefugte Verwendung durch den Empfänger oder Dritte wird gemäß den gesetzlichen Bestimmungen zivil- und strafrechtlich verfolgt. Für den Fall der Patentierung bleiben uns alle Rechte vorbehalten.	
Maßstab	1:6		Programmname			Zeichnungsnummer	Index
			Drücker 40t kpl. HBA02178			HMB01136	b
Allgemeintoleranz	DIN2768-m					Ausgabedatum	
Gesamtgewicht	133.8					Ersetzt durch	
						Ersetzt durch	

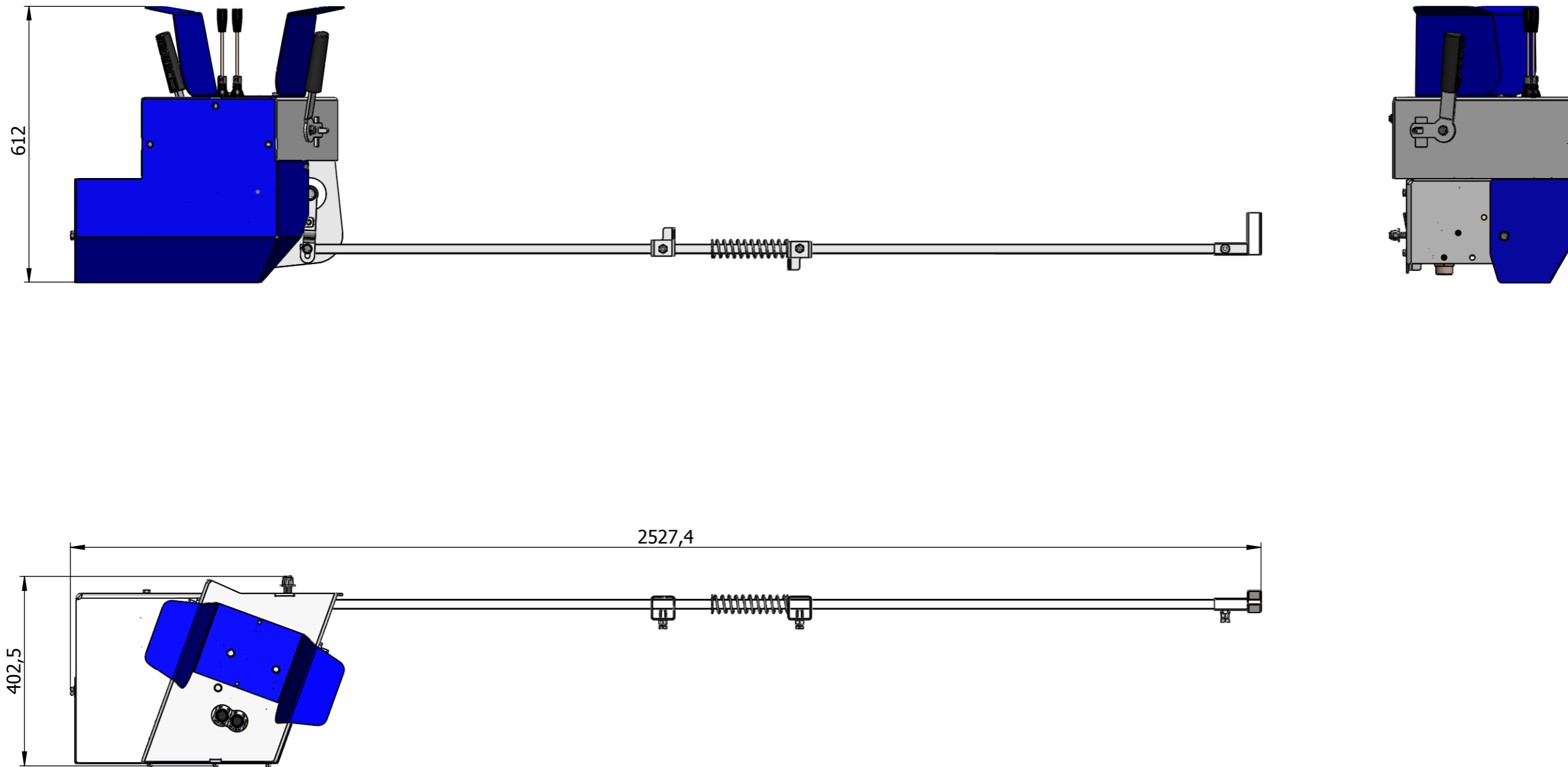

Index	Datum	Name	Index	Datum	Name
a	-	-	e	-	-
b	-	-	f	-	-
c	-	-	g	-	-
d	-	-	h	-	-

2009	Datum	Name	
Bearbeitet	28.07.2020	V. Bayerhammer	
Geprüft			
Normgepr.			

Maßstab	1:10	Programmname	Gigant 40t EZ	
Allgemeintoleranz	DIN2768-m	Schaltung 40t EZ		
Gesamtgewicht	56.0	HTM02300		

A-5144 StGeorgen am Fillmannsbach 9 Telefon 0043/7748/8620 Telefax 0043/7748/8620-20 E-Mail: office@binderberger.com	
Diese Zeichnung ist unser Eigentum. Ohne unsere schriftliche Ermächtigung darf sie nicht verwendet und nicht vervielfältigt werden, auch nicht an Dritten mitgeteilt oder zugänglich gemacht werden. Unbefugte Verwendung durch den Empfänger oder Dritte wird gemäß den gesetzlichen Bestimmungen zivil- und strafrechtlich verfolgt. Für den Fall der Patentierung bleiben uns alle Rechte vorbehalten.	
Zeichnungsnummer	Index
HTM02303	P
Ausgabedatum	
Ersatz für	
Ersetzt durch	

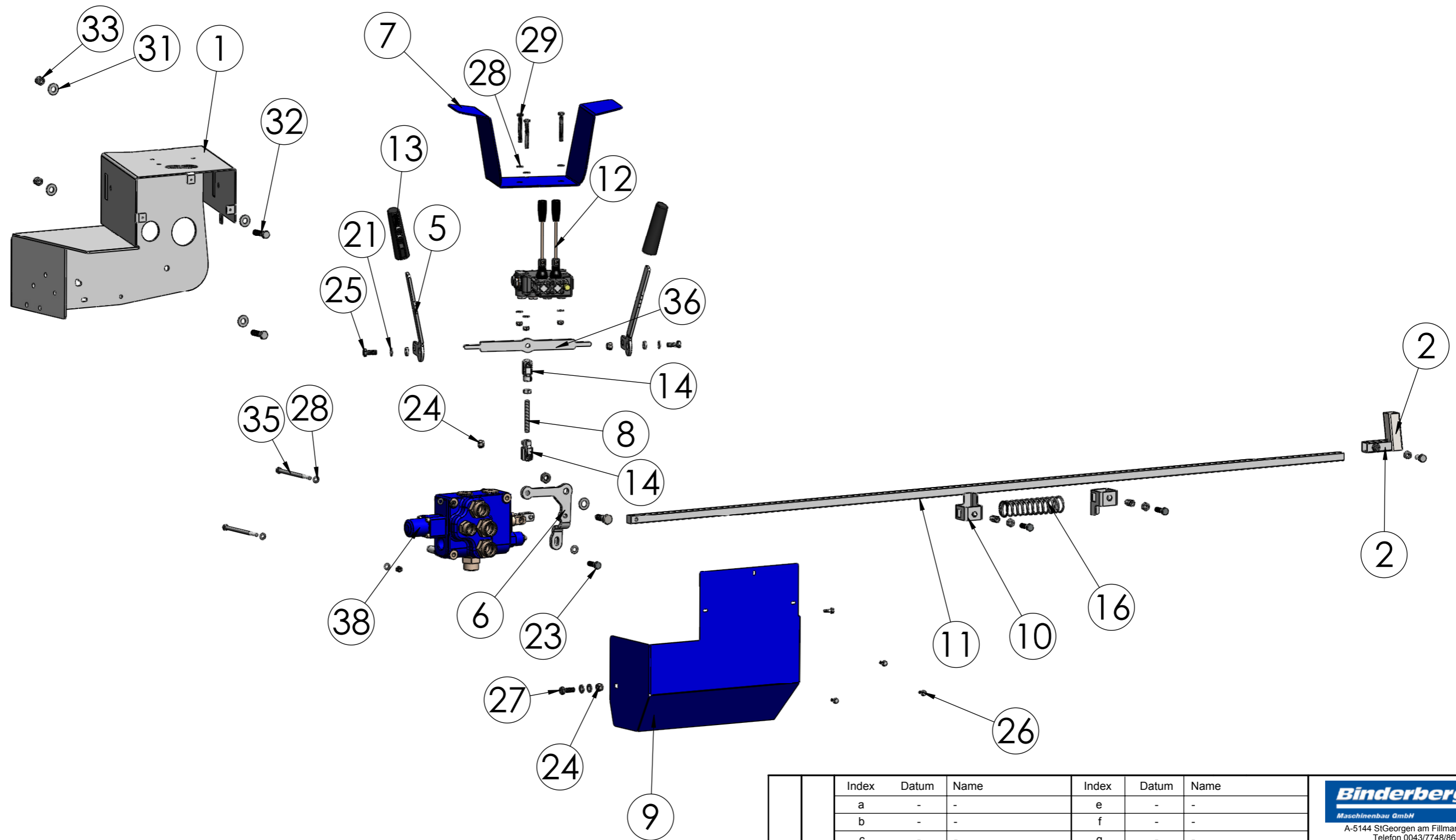

Index	Datum	Name	Index	Datum	Name
a	-	-	e	-	-
b	-	-	f	-	-
c	-	-	g	-	-
d	-	-	h	-	-

2009	Datum	Name	
Bearbeitet	28.07.2020	V. Bayerhammer	
Geprüft			
Normgepr.			

Maßstab	1:10	Programmname	Gigant 40t EZ	Zeichnungsnummer	Index
Allgemeintoleranz	DIN2768-m		Schaltung 40t EZ	HTM02303	P
Gesamtgewicht	56.0		HTM02300	Ausgabedatum	
				Ersatz für	
				Ersetzt durch	

Binderberger
 Maschinenbau GmbH
 A-5144 StGeorgen am Fillmannsbach 9
 Telefon 0043/7748/8620
 Telefax 0043/7748/8620-20
 E-Mail: office@binderberger.com

Diese Zeichnung ist unser Eigentum. Ohne unsere schriftliche Ermächtigung darf sie nicht verwendet und nicht vervielfältigt werden, auch nicht an Dritten mitgeteilt oder zugänglich gemacht werden. Unbefugte Verwendung durch den Empfänger oder Dritte wird gemäß den gesetzlichen Bestimmungen zivil- und strafrechtlich verfolgt. Für den Fall der Patentierung bleiben uns alle Rechte vorbehalten.

38	1	ZHV00140	P	Steuerventil	-	SD18/1-P	18.6
37	2	HRD03897		Anschlag	1.0038	ø16mm	0.0
36	1	HLT02238	b	Wippe	1.0038	10mm	0.5
35	2	ZS08140A		SK-Schraube M8x140	FKL 8.8	DIN 931 - M8x140	0.1
34	1	ZS12020B		Sechskantschraube	FKL 8.8	DIN 933 - M12x20	0.0
33	2	ZM12000B		Sicherungsm. M12	FKL 8	DIN985 M12	0.0
32	2	ZS12045B		SK-Schraube M12	FKL 8.8	DIN 933 - M12x45	0.1
31	4	ZC12000A		Scheibe M12	St 140HV	M12 DIN 125-A	0.0
30	5	ZM08000B		Sicherungsmutter M8	FKL 8.8	DIN 985 - M8	0.0
29	3	ZS08065B		Sechskantschraube	FKL 8.8	DIN 933 - M8x65	0.03
28	16	ZC08000A		Scheibe M8	St 140HV	M8 DIN 125-A	0.0
27	1	ZS10030B		Sechskantschraube	FKL 8.8	DIN933 M10x30	0.0
26	4	ZS63019E		Sechskantbohrschraube	Stahl	DIN7504 6,3x19mm	0.0
25	2	ZS10025B		Sechskantschraube	FKL 8.8	DIN933 M10x60	0.0
24	3	ZM10000B		Sicherungsmutter M10	FKL 8.8	DIN 985 - M10	0.002
23	3	ZS10035B		Sechskantschraube	FKL 8.8	DIN933 M10x35	0.0
22	1	ZS14040B		SK-Schraube M14	FKL. 8.8	DIN933-M14x40	9.2322
21	5	ZC10000A		Scheibe M10	St 140 HV	M10 DIN 125-A	0.000
20	1	ZC14000A		Scheibe M14	St 140 HV	M14 DIN 125-A	0.0
19	6	ZM10000D		Sechskantmutter	1.0038	M10	0.0
18	1	ZM14000F		SK-Mutter M14	FKL 8	DIN 936 - M14	
17	1	HRD00917		Gewindestange M10 L=130	1.0038	M10 L=30	0.1
16	1	ZAG05247		Druckfeder	Stahl	ø40/161,8mm/ø3,6	0.1
15	2	ZAG00367		Blindnietmutter M10	1.0038	Nietmutter M10	0.0
14	4	ZAG00327	a	Gabelkopf Set M10x20	1.0038	Stahl Verzinkt	
13	2	ZAG00356		Kunststoffgriff	PE	a=29 i=25 l=114	0.1
12	1	ZHV00139		Hydro-Control	1.0038	HCM45/2	6.9
11	1	HTA00330	P	Schaltstange	1.0038	FS 20/20	6.3
10	2	HFR03353		Abschaltfinger	1.0038	50/50/3mm	0.1
9	1	HLT06014	f	Abdeckung	1.0038	1,50mm elo verzinkt	2.6
8	1	ZG10080E		Gewindestange M10x80mm	FKL 8.8	M10x80mm	0.0
7	1	HLT00498	g	Handschutzblech	1.0038	3mm	2.8
6	1	HLT06009	b	Schalthebel	1.0038	8mm	0.4
5	0.3 9	HLT00335	c	Handhebel links	1.0038	6mm	0.4
4	1	HLT04791	c	Handhebel links	1.0038	6mm	0.4
3	2	HRH00343		Buchse	1.0038	6.2mm	0.0
2	1	HBA01613	c	Aufsatz Abschaltstange	--	--	0.2
1	1	HBA02145	p	Steuergerätblech schw.	--	--	15.2

Nr.	Stk	Teile-Nr.	Ind.	Benennung	Werkstoff	Bemerkung	kg/Stk.
-----	-----	-----------	------	-----------	-----------	-----------	---------

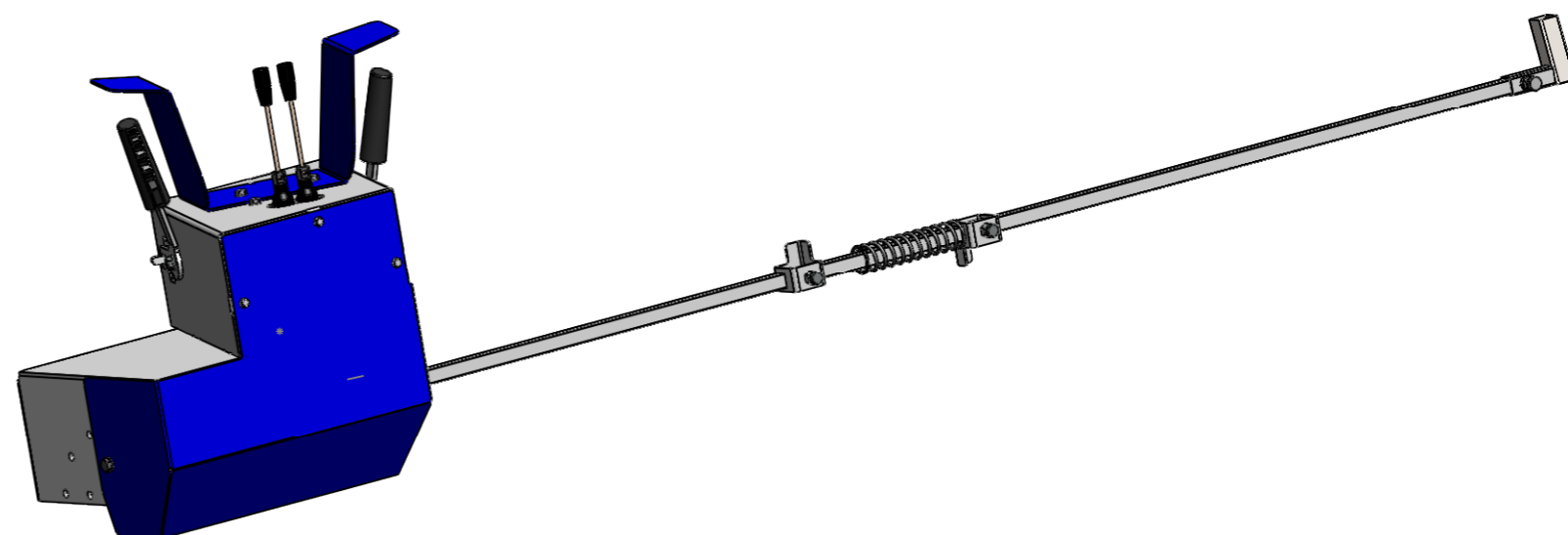

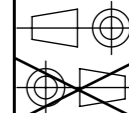
Index	Datum	Name	Index	Datum	Name	 <p>Binderberger Maschinenbau GmbH A-5144 StGeorgen am Fillmannsbach 9 Telefon 0043/7748/8620 Telefax 0043/7748/8620-20 E-Mail: office@binderberger.com</p>		
a	-	-	e	-	-			
b	-	-	f	-	-			
c	-	-	g	-	-			
d	-	-	h	-	-			
2009	Datum	Name	Gigant 40t EZ 			Diese Zeichnung ist unser Eigentum. Ohne unsere schriftliche Ermächtigung darf sie nicht verwendet und nicht vervielfältigt werden, auch nicht an Dritten mitgeteilt oder zugänglich gemacht werden. Unbefugte Verwendung durch den Empfänger oder Dritte wird gemäß den gesetzlichen Bestimmungen zivil- und strafrechtlich verfolgt. Für den Fall der Patentierung bleiben uns alle Rechte vorbehalten.		
Bearbeitet	28.07.2020	V.Bayerhammer						
Geprüft								
Normgepr.			Schaltung 40t EZ HTM02300			Zeichnungsnummer HTM02303 P		
Maßstab	1:10						Programmname Schaltung 40t EZ HTM02300	Index P
Allgemeintoleranz	DIN2768-m							
Gesamtgewicht	56.0		Ausgabedatum Ersatz für Ersetzt durch					

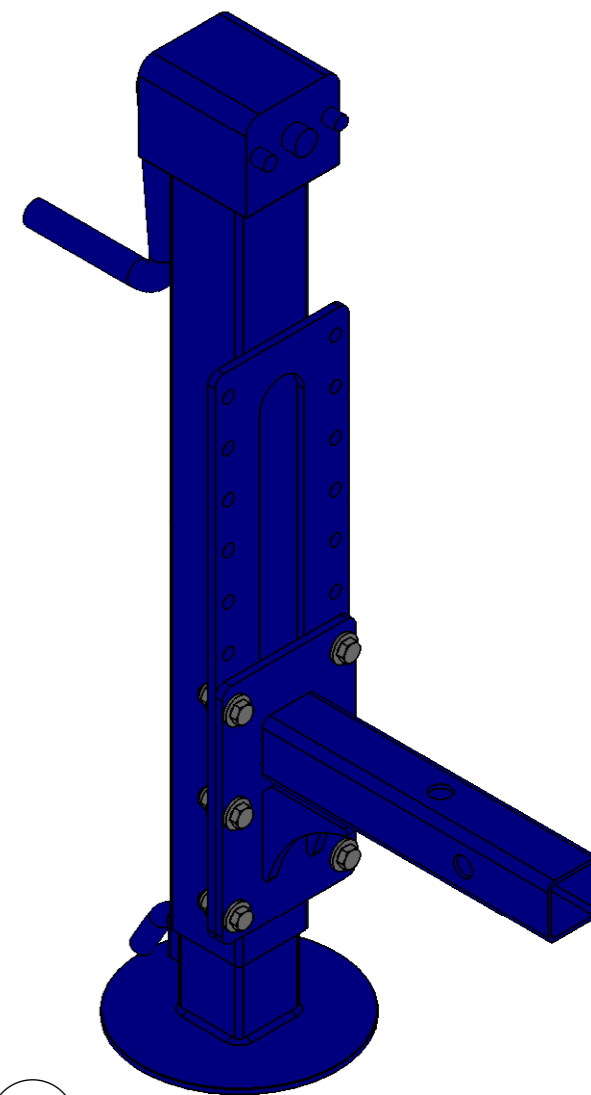
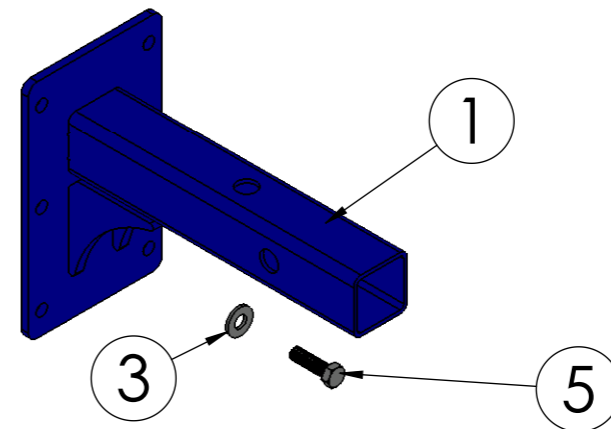
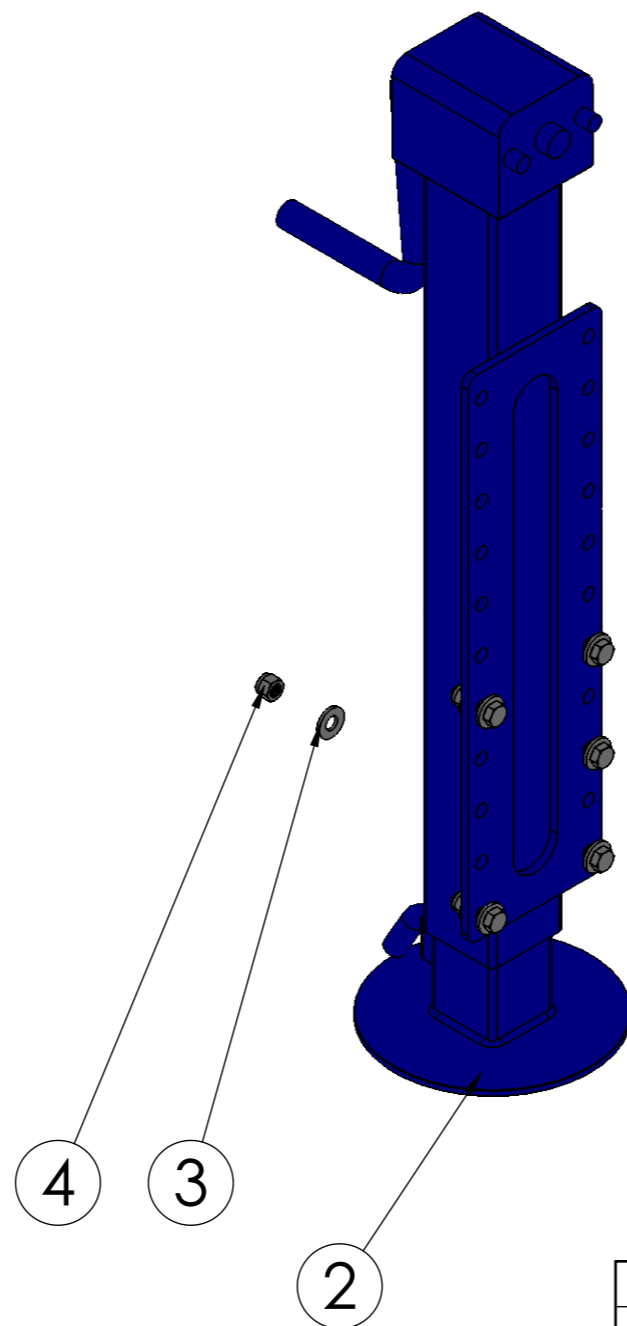
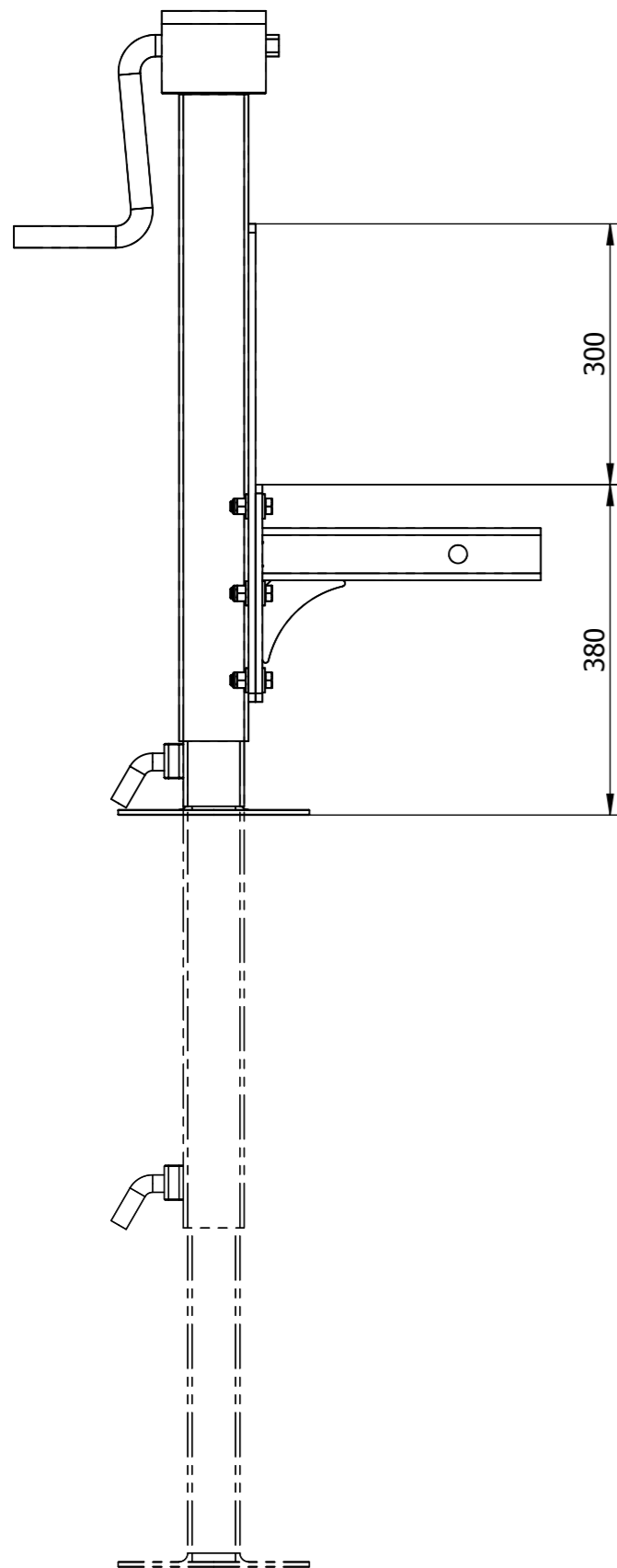

5	6	ZS12040B		SK-Schraube M12	FKL 8.8	DIN 933 - M12x40	0.0
4	6	ZM12000B		Sicherungsm. M12	FKL 8	DIN985 M12	0.0
3	12	ZC12000A		Scheibe M12	St 140HV	M12 DIN 125-A	0.0
2	1	HBA09594		Stützfuß	--	--	36.9
1	1	HBA01198	g	Aufnahme Stützfuß	--	--	4.7
Nr.	Stk	Teile-Nr.	Ind.	Benennung	Werkstoff	Bemerkung	kg/Stk.

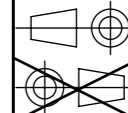
Index	Datum	Name	Index	Datum	Name	 Binderberger <small>Maschinenbau GmbH</small> A-5144 StGeorgen am Fillmannsbach 9 Telefon 0043/7748/8620 Telefax 0043/7748/8620-20 E-Mail: office@binderberger.com		
a	-	-	e	-	-			
b	-	-	f	-	-			
c	-	-	g	-	-			
d	-	-	h	-	-			
2009	Datum	Name	-					
Bearbeitet	24.09.2018	m.wasner						
Geprüft								
Normgepr.			-			Diese Zeichnung ist unser Eigentum. Ohne unsere schriftliche Ermächtigung darf sie nicht verwendet und nicht vervielfältigt werden, auch nicht an Dritten mitgeteilt oder zugänglich gemacht werden. Unbefugte Verwendung durch den Empfänger oder Dritte wird gemäß den gesetzlichen Bestimmungen zivil- und strafrechtlich verfolgt. Für den Fall der Patentierung bleiben uns alle Rechte vorbehalten.		
Maßstab	Programmname						Zeichnungsnummer	Index
1:6	Stützfuß						HMB03111	
Allgemeintoleranz DIN2768-m							Ausgabedatum	
Gesamtgewicht 42.1			Ersatz für					
			Ersetzt durch					

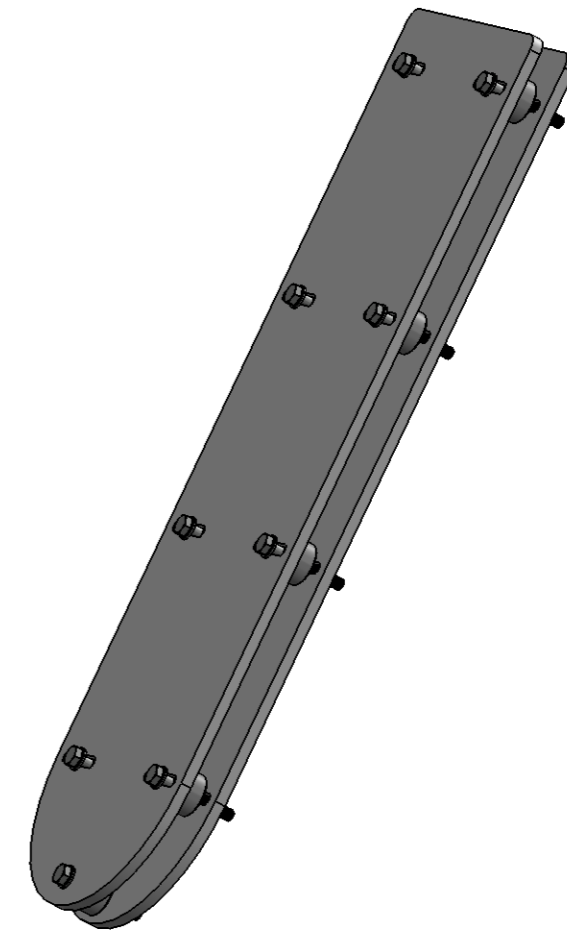
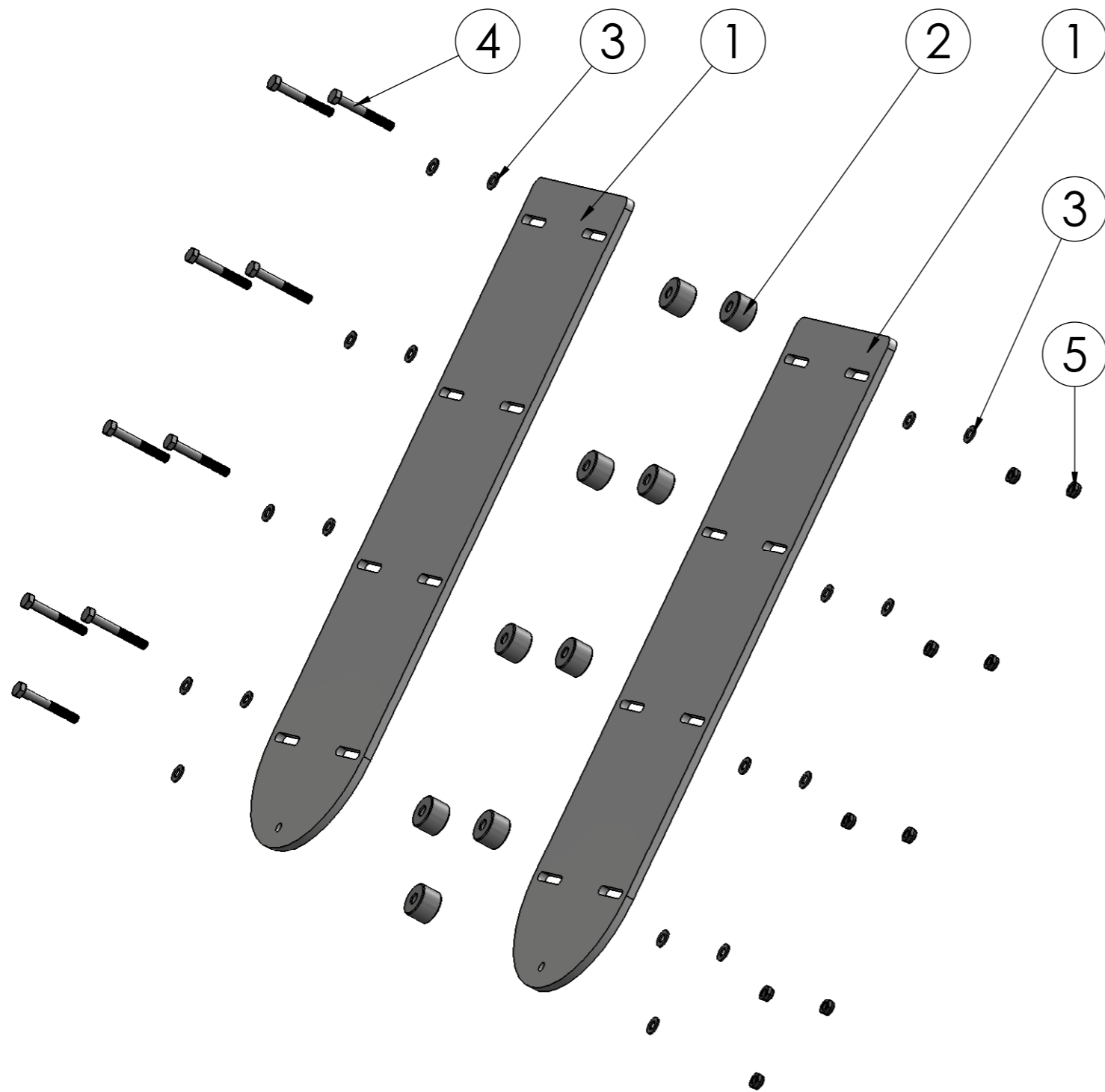

5	9	ZM08000B		Sicherungsmutter M8	FKL 8.8	DIN 985 - M8	0.0
4	9	ZS08060A		SK-Schraube M8x60	FKL 8.8	DIN 931 - M8x60	0.0
3	18	ZC08000A		Scheibe M8	St 140HV	M8 DIN 125-A	0.0
2	9	HRD02825		Zwischenstück	PA Typ 6	ø 30 mm	0.0
1	2	HTA01475		Seitenplatte	Polyamid	8 mm	7.6
Nr.	Stk	Teile-Nr.	Ind.	Benennung	Werkstoff	Bemerkung	kg/Stk.

Index	Datum	Name	Index	Datum	Name		
a	-	-	e	-	-		
b	-	-	f	-	-		
c	-	-	g	-	-		
d	-	-	h	-	-		
2009	Datum	Name	RW				
Bearbeitet	16.10.2014	B.Maier					
Geprüft							
Normgepr.							
Maßstab	Programname					Zeichnungsnummer	Index
1:5	Motorsägenhalterung vormontiert					HMB00975	
Allgemeintoleranz					Ausgabedatum		
DIN2768-m					Erst durch		
Gesamtgewicht					Ersetzt durch		
15.7							

Binderberger
 Maschinenbau GmbH
 A-5144 StGeorgen am Fillmannsbach 9
 Telefon 0043/7748/8620
 Telefax 0043/7748/8620-20
 E-Mail: office@binderberger.com

Diese Zeichnung ist unser Eigentum. Ohne unsere schriftliche Ermächtigung darf sie nicht verwendet und nicht vervielfältigt werden, auch nicht an Dritten mitgeteilt oder zugänglich gemacht werden. Unbefugte Verwendung durch den Empfänger oder Dritte wird gemäß den gesetzlichen Bestimmungen zivil- und strafrechtlich verfolgt. Für den Fall der Patentierung bleiben uns alle Rechte vorbehalten.

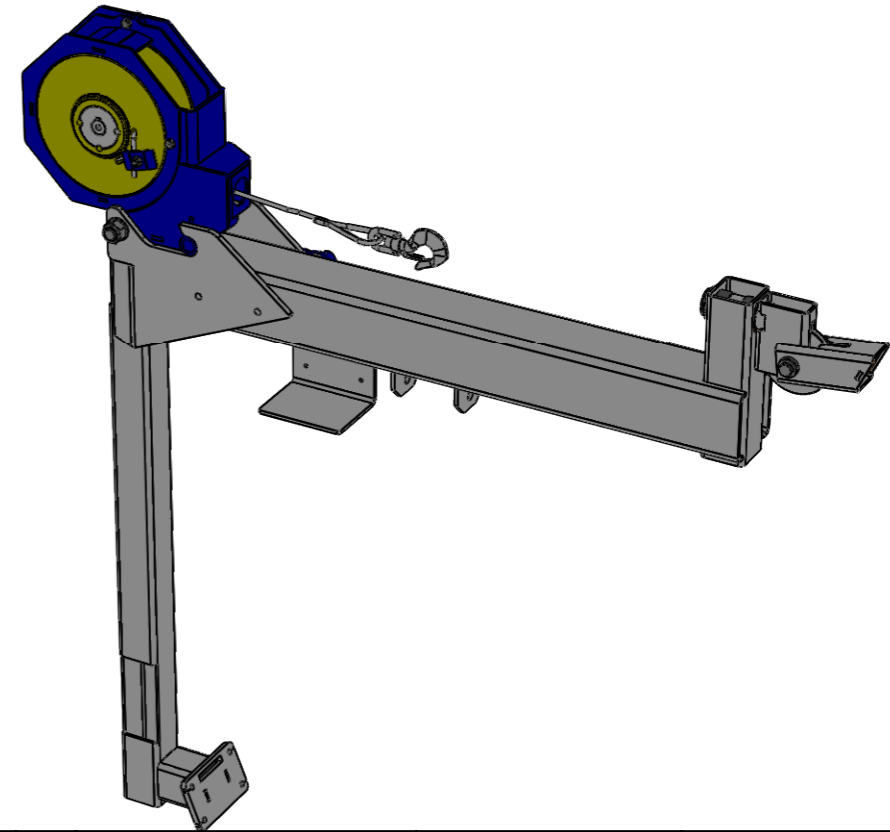
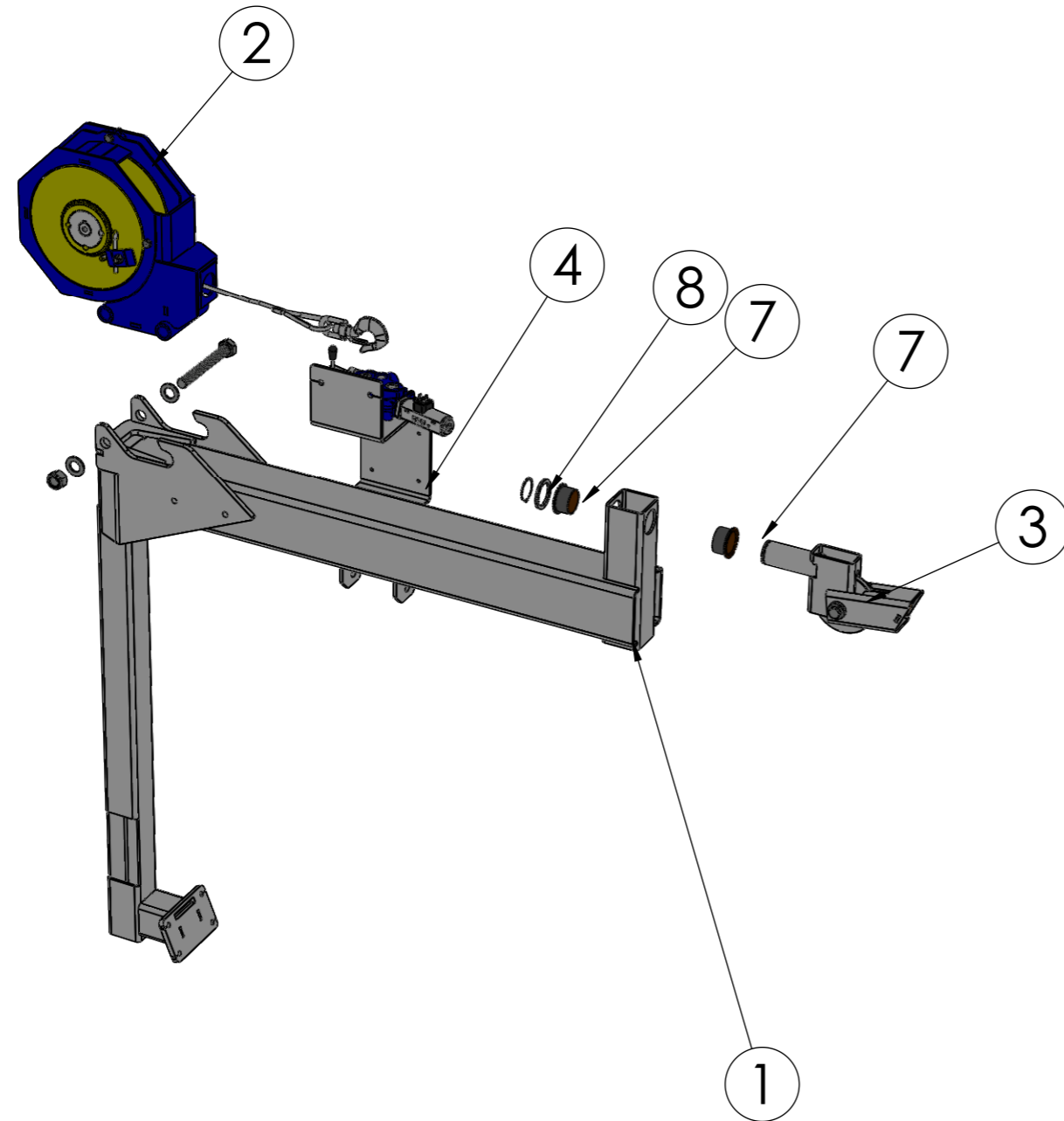

11	1	ZS20160B		SK-Schr. M20x160	FKL 8.8	DIN 933 - M20x160mm	0.1
10	1	ZM20000B		Sicherungsmutter M20	FKL 8	DIN 985 M20	0.0
9	2	ZC20000A		Scheibe M20	St. 140 HV	M20 DIN 125-A	0.0
8	1	ZSR40000		Sicherungsring	1.0038	D=40; s=1.5	0.0
7	2	ZAG01028		Gleitlagerbuchse	Stahl	PBG404426F	0.1
6	1	ZHV00118	a	Steuerblock 1-fach Monoblock VDM6	1.0038	-	0.0
5	1	HLT14607		Distanzscheibe	1.0038	s=4	0.0
4	1	HLT00331	f	Halterung f. Steuerung Winde	1.0038	6mm	4.5
3	1	HMB02391	a	Seilführung vorne	--	--	2.8
2	1	HMB02393	Po	Seilwinde	--	--	25.0
1	1	HBA09225	Pa	Seilwindenausleger	--	--	35.2
Nr.	Stk	Teile-Nr.	Ind.	Benennung	Werkstoff	Bemerkung	kg/Stk.

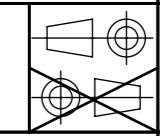
Index	Datum	Name	Index	Datum	Name	 Binderberger <small>Maschinenbau GmbH</small> A-5144 StGeorgen am Fillmannsbach 9 Telefon 0043/7748/8620 Telefax 0043/7748/8620-20 E-Mail: office@binderberger.com
a	-	-	e	-	-	
b	-	-	f	-	-	
c	-	-	g	-	-	
d	-	-	h	-	-	
2009	Datum	Name	Gigant 40			
Bearbeitet	13.02.2017	m.wasner				
Geprüft						
Normgepr.			Seilwindengalgen Kpl			Zeichnungsnummer Index HTM01611 Pa
Maßstab	1:10					
Allgemeintoleranz	DIN2768-m					
Gesamtgewicht	67.7		-			Ausgabedatum
						Ersatz für
						Ersetzt durch

Diese Zeichnung ist unser Eigentum. Ohne unsere schriftliche Ermächtigung darf sie nicht verwendet und nicht vervielfältigt werden, auch nicht an Dritten mitgeteilt oder zugänglich gemacht werden. Unbefugte Verwendung durch den Empfänger oder Dritte wird gemäß den gesetzlichen Bestimmungen zivil- und strafrechtlich verfolgt. Für den Fall der Patentierung bleiben uns alle Rechte vorbehalten.

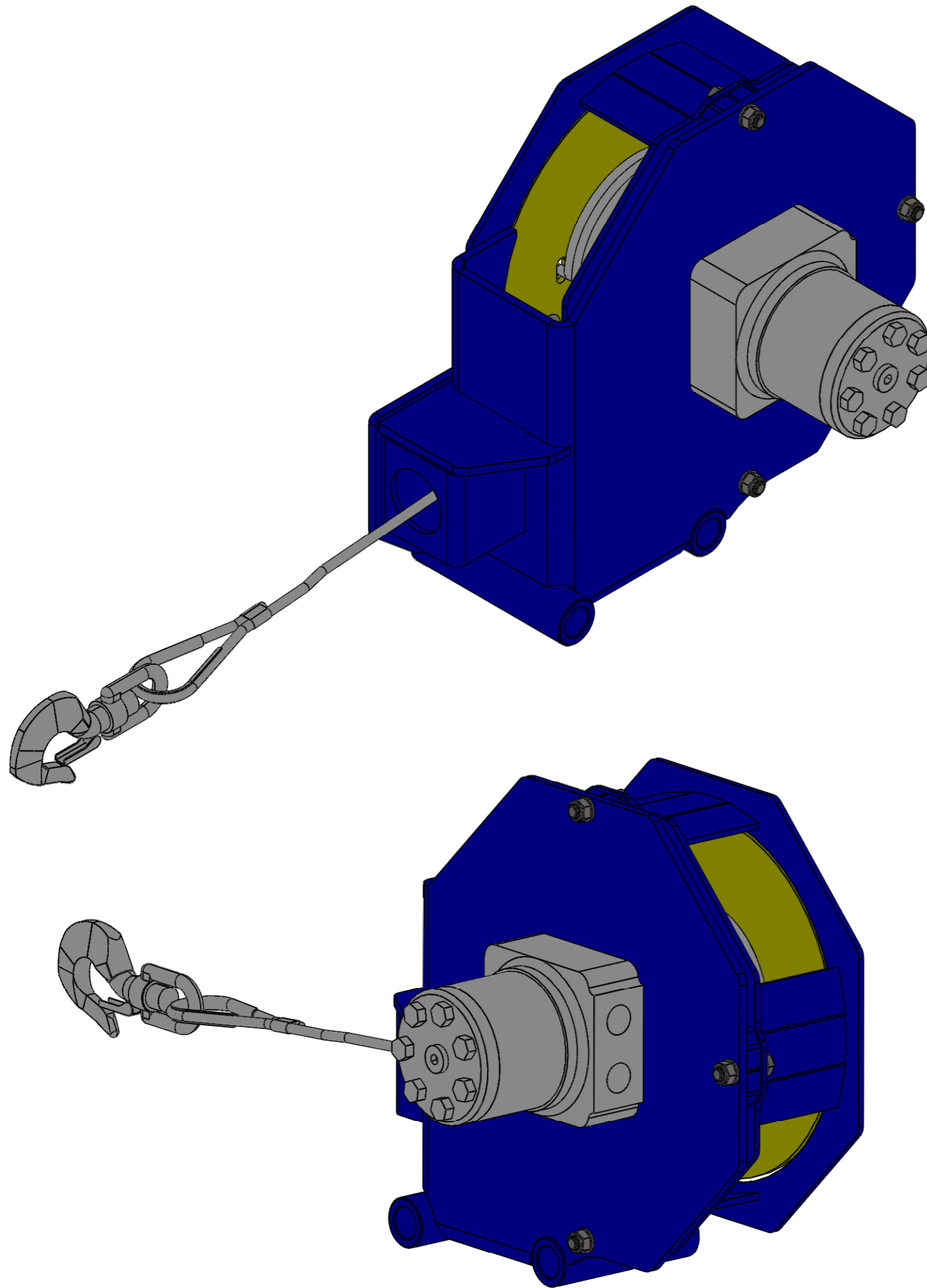

15	1	ZAG02685		Stahlseil Ø 6.00mm	-	6mm	1296.9 2
14	1	ZS08025C		Torbandschr. M8x25	FKL 8.8	M8x25 DIN 603	0.0
13	1	ZS08016B		Sechskantschraube	FKL 8.8	DIN 933 - M8x16	0.01
12	1	ZC08000E		Federring M8	-	DIN 127 - M8	0.0
11	3	ZS08035B		Sechskantschraube	FKL 8.8	DIN 933 - M8x35	0.02
10	4	ZM08000B		Sicherungsmutter M8	FKL 8.8	DIN 985 - M8	0.0
9	7	ZC08000A		Scheibe M8	St 140HV	M8 DIN 125-A	0.0
8	4	ZS10030B		Sechskantschraube	FKL 8.8	DIN933 M10x30	0.0
7	4	ZC10000E		Federring M10	-	DIN 127 - M10	0.0
6	1	ZAG01956	Pd	TLB 2012-25mm	Stahl	TLB 2012-25mm	0.7
5	1	ZHP00169	Pa	Ölmotor / Hydraulikmotor MPW 400CFR	1.0038	Ölmotor / Hydraulikmotor MPW 400CFR	9.3
4	1	HLT22836	Pe	Klemmblech	1.0038	4mm	0.1
3	1	HBA09195	PI	Seiltrommel	--	--	4.2
2	1	HBA09194	Pj	Käfig geschw	--	--	2.3
1	1	HBA09196	Pj	Windenhalter	--	--	7.0
Nr.	Stk	Teile-Nr.	Ind.	Benennung	Werkstoff	Bemerkung	kg/Stk.

Index	Datum	Name	Index	Datum	Name
a	-	-	e	-	-
b	-	-	f	-	-
c	-	-	g	-	-
d	-	-	h	-	-
2009	Datum	Name	<div style="text-align: center;"> </div>		
Bearbeitet	16.12.2016	m.wasner			
Geprüft					
Normgepr.			<h2>Seilwinde</h2>		
Maßstab	Programmname				
1:3	Seilwinde				
Allgemeintoleranz	-		<div style="text-align: center;"> </div>		
DIN2768-m					
Gesamtgewicht	25.0				
A-5144 StGeorgen am Fillmannsbach 9 Telefon 0043/7748/8620 Telefax 0043/7748/8620-20 E-Mail: office@binderberger.com					
Diese Zeichnung ist unser Eigentum. Ohne unsere schriftliche Ermächtigung darf sie nicht verwendet und nicht vervielfältigt werden, auch nicht an Dritten mitgeteilt oder zugänglich gemacht werden. Unbefugte Verwendung durch den Empfänger oder Dritte wird gemäß den gesetzlichen Bestimmungen zivil- und strafrechtlich verfolgt. Für den Fall der Patentierung bleiben uns alle Rechte vorbehalten.					
				Zeichnungsnummer Index <h2>HMB02393 Po</h2>	
				Ausgabedatum	
				Ersatz für	
				Ersetzt durch	

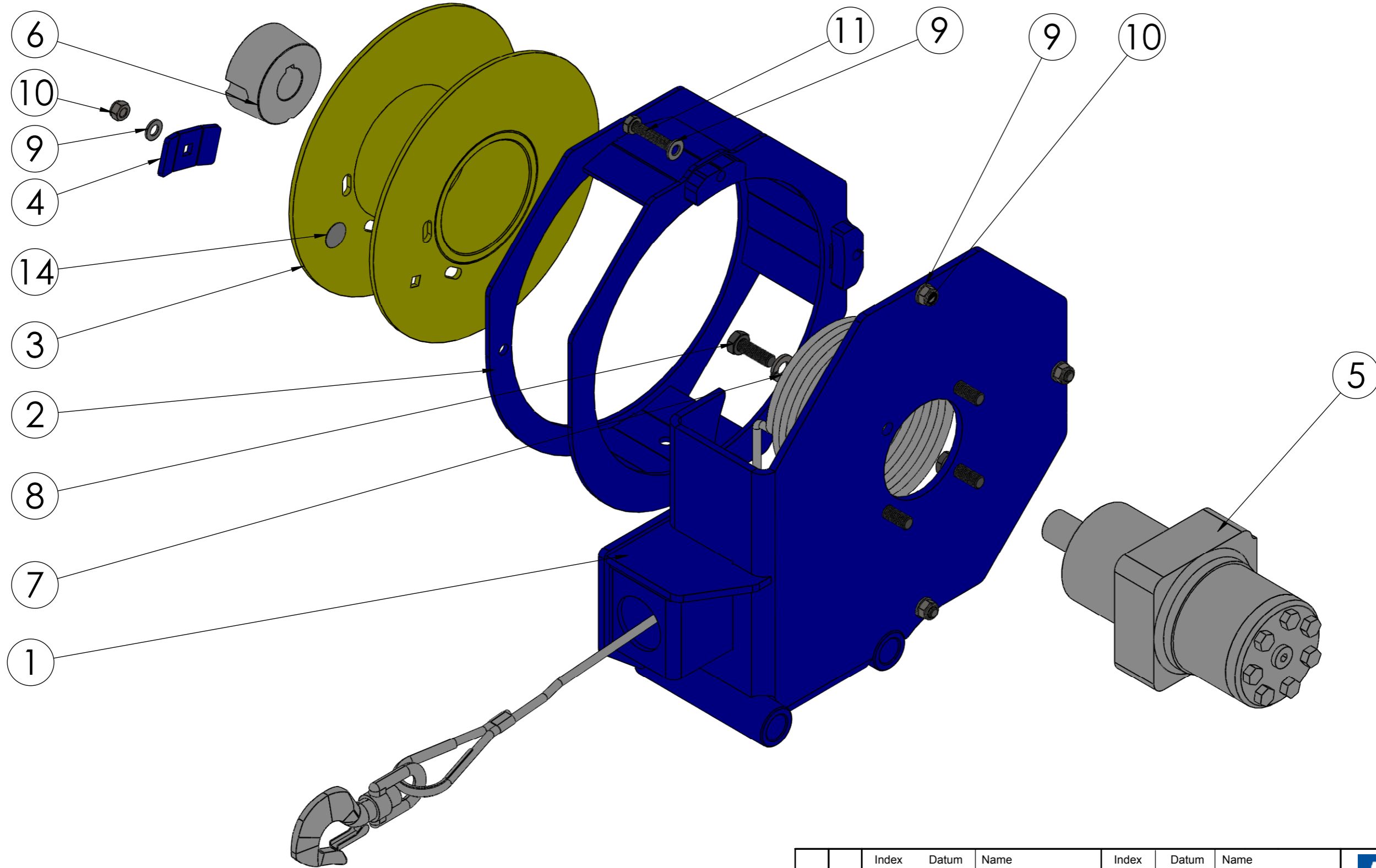

Index	Datum	Name	Index	Datum	Name
a	-	-	e	-	-
b	-	-	f	-	-
c	-	-	g	-	-
d	-	-	h	-	-

2009	Datum	Name	Seilwinde	
Bearbeitet	16.12.2016	m.wasner		
Geprüft				
Normgepr.				

Maßstab	Programmname	Zeichnungsnummer	Index
1:3	Seilwinde	HMB02393 Po	
Allgemeintoleranz		Ausgabedatum	
DIN2768-m		Ersatz für	
Gesamtgewicht		Ersetzt durch	
25.0			

Binderberger	
<small>Maschinenbau GmbH</small>	
<small>A-5144 StGeorgen am Fillmannsbach 9</small>	
<small>Telefon 0043/7748/8620</small>	
<small>Telefax 0043/7748/8620-20</small>	
<small>E-Mail: office@binderberger.com</small>	

Diese Zeichnung ist unser Eigentum. Ohne unsere schriftliche Ermächtigung darf sie nicht verwendet und nicht vervielfältigt werden, auch nicht an Dritten mitgeteilt oder zugänglich gemacht werden. Unbefugte Verwendung durch den Empfänger oder Dritte wird gemäß den gesetzlichen Bestimmungen zivil- und strafrechtlich verfolgt. Für den Fall der Patentierung bleiben uns alle Rechte vorbehalten.

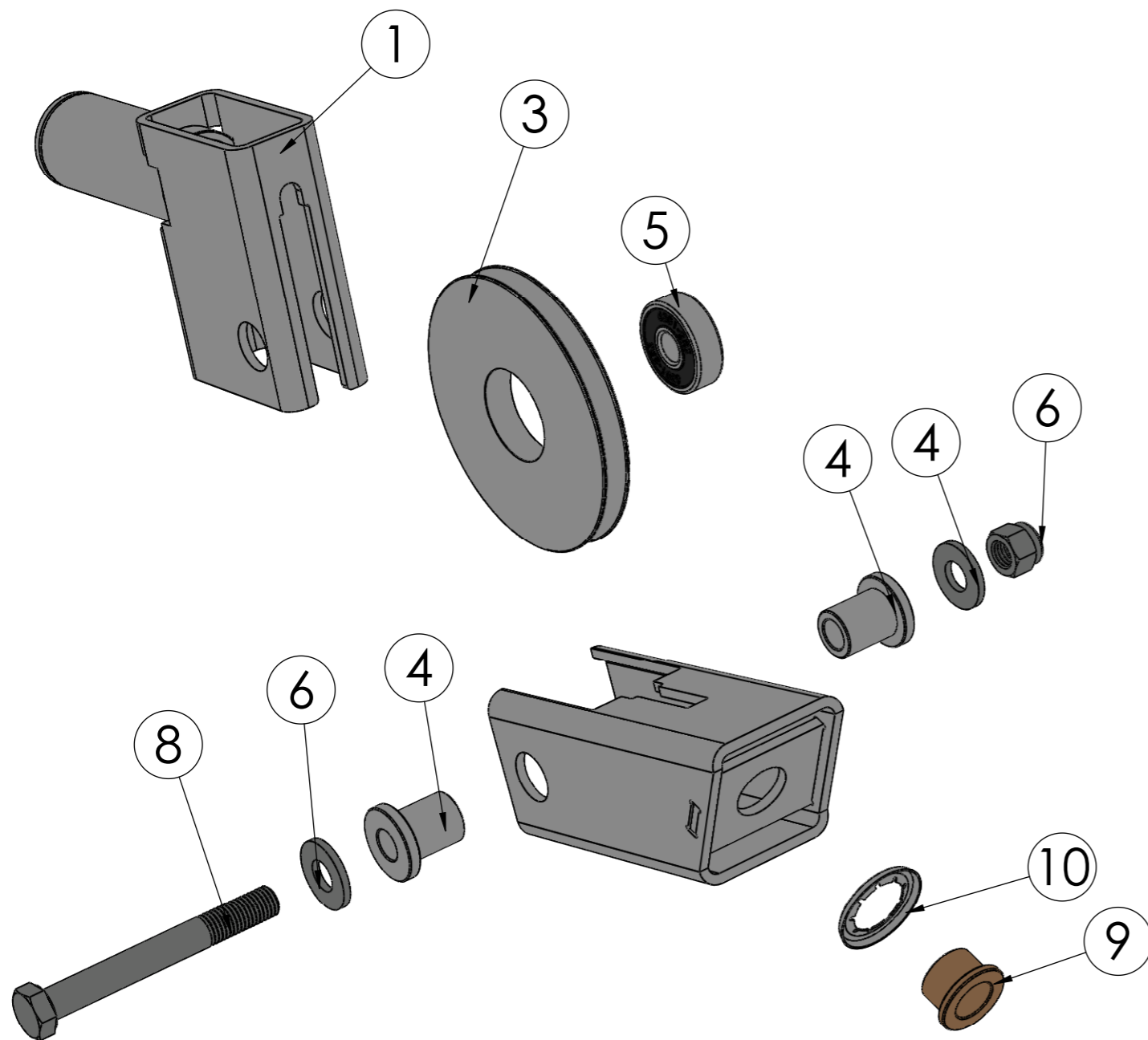

10	1	ZAG02686	Sicherungsblech für Achse Welle ø22	1.0038	36,50mm	3.81	
9	1	ZAG01214	Gleitlagerbundbuchse	Messing	øi16, øA22/29, l 15 mm	27.53	
8	1	ZS12100A	SK-Schr. M12x100	FKL 8.8	DIN 931 - M12x100	0.1	
7	1	ZM12000B	Sicherungsm. M12	FKL 8	DIN985 M12	0.0	
6	2	ZC12000A	Scheibe M12	St 140HV	M12 DIN 125-A	0.0	
5	1	ZAG01560	Kugellager 6301-2RS	1.0038	-	0.1	
4	2	HRD02643	Buchse	1.0038	ø30mm	0.1	
3	1	HLT16034	Laufрад	1.0038	12mm	0.7	
2	1	HBA06187	d Seilbügel	--	--	0.7	
1	1	HBA06186	d Seilführung	--	--	1.0	
Nr.	Stk	Teile-Nr.	Ind.	Benennung	Werkstoff	Bemerkung	kg/Stk.

Index	Datum	Name	Index	Datum	Name	 Binderberger Maschinenbau GmbH A-5144 StGeorgen am Fillmannsbach 9 Telefon 0043/7748/8620 Telefax 0043/7748/8620-20 E-Mail: office@binderberger.com	
a	21.02.2020	V.Bayerhammer	e	-	-		
b	-	-	f	-	-		
c	-	-	g	-	-		
d	-	-	h	-	-		
2009	Datum	Name	Seilführung 			Diese Zeichnung ist unser Eigentum. Ohne unsere schriftliche Ermächtigung darf sie nicht verwendet und nicht vervielfältigt werden, auch nicht an Dritten mitgeteilt oder zugänglich gemacht werden. Unbefugte Verwendung durch den Empfänger oder Dritte wird gemäß den gesetzlichen Bestimmungen zivil- und strafrechtlich verfolgt. Für den Fall der Patentierung bleiben uns alle Rechte vorbehalten.	
Bearbeitet	06.12.2016	m.wasner					
Geprüft							
Normgepr.							
Maßstab	Programmname					Zeichnungsnummer	Index
1:2	Seilführung vorne					HMB02391	a
Allgemeintoleranz	-					Ausgabedatum	
DIN2768-m						Ersatz für	
Gesamtgewicht						Ersetzt durch	
2.8							