

12	2	ZST10080		Spannstift 10/80mm	Federst.	10/80mm DIN 1481	0.0
11	6	ZST16070		Spannstift 16/70mm	Federst.	16/70mm DIN 1481	0.0
10	4	ZAG00003	a	Kegelschmiernippel	1.0038	DIN71412-A M8x1 vez.	0.0
9	4	ZAG01687		Gleitlager nachschmierbar	---	PG40/44/50A	0.1
8	1	ZHZ00288	P	Reisiggreifer Zylinder	--	--	34.6
7	1	HRD03238	Pb	Bolzen 2	1.1191 (C45E)	ø40mm	2.9
6	2	HRD03864	Pa	Bolzen 1	1.1191 (C45E)	ø40mm	3.9
5	2	HBA07542	Pb	Bolzen 3	--	--	1.0
4	1	HBA08823	Ph	Zanke schmal	--	--	31.7
3	1	HBA08822	Pi	Zanke breit	--	--	40.3
2	2	HMB01251	Pd	Parallelstange kpl	--	--	4.2
1	1	HBA07536	Pj	Korpus	--	--	47.1
Nr.	Stk	Teile-Nr.	Ind.	Benennung	Werkstoff	Bemerkung	kg/Stk.

Index	Datum	Name	Index	Datum	Name	<p>Binderberger Maschinenbau GmbH A-5144 StGeorgen am Fillmannsbach 9 Telefon 0043/7748/8620 Telefax 0043/7748/8620-20 E-Mail: office@binderberger.com</p>			
a	-	-	e	-	-				
b	-	-	f	-	-				
c	-	-	g	-	-				
d	-	-	h	-	-	<p>Diese Zeichnung ist unser Eigentum. Ohne unsere schriftliche Ermächtigung darf sie nicht verwendet und nicht vervielfältigt werden, auch nicht an Dritten mitgeteilt oder zugänglich gemacht werden. Unbefugte Verwendung durch den Empfänger oder Dritte wird gemäß den gesetzlichen Bestimmungen zivil- und strafrechtlich verfolgt. Für den Fall der Patentierung bleiben uns alle Rechte vorbehalten.</p>			
2009	Datum	Name	<h1>Greifer 1400</h1>						
Bearbeitet	07.03.2016	A.Youssein							
Geprüft									
Normgepr.									
Maßstab	Programmname					<h1>Greifer 1400</h1>			
1:10									
Allgemeintoleranz	-					Zeichnungsnummer	Index		
DIN2768-m						<h1>HMB02316 Pg</h1>		Ausgabedatum	
Gesamtgewicht								-	
166.7	-		Ersetzt durch						

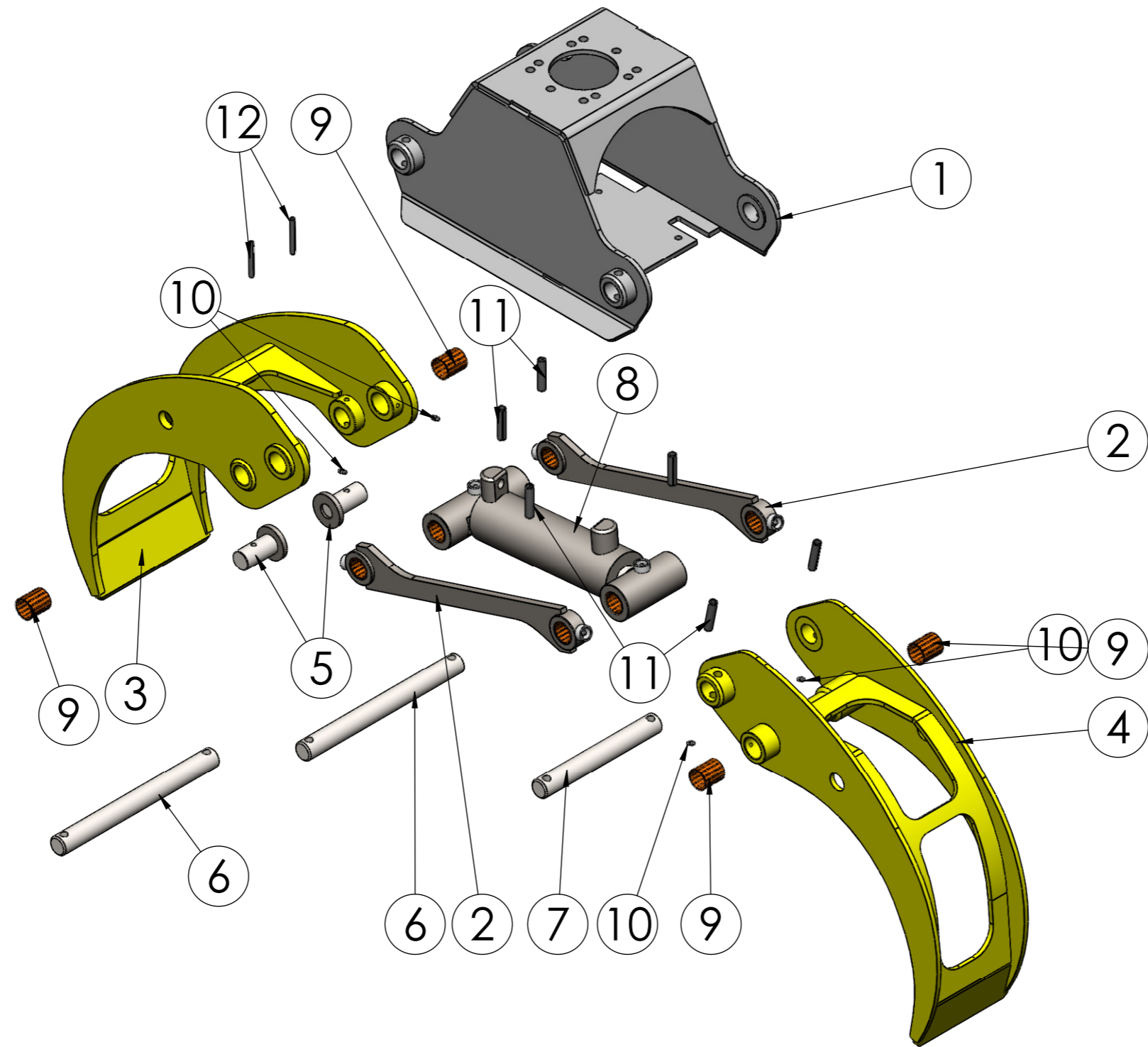

Index	Datum	Name	Index	Datum	Name
a	-	-	e	-	-
b	-	-	f	-	-
c	-	-	g	-	-
d	-	-	h	-	-

2009	Datum	Name	Greifer 1400	
Bearbeitet	07.03.2016	A. Youssein		
Geprüft				
Normgepr.				

Maßstab	Programmname	Zeichnungsnummer	Index
1:10	Greifer 1400	HMB02316 Pg	
Allgemeintoleranz DIN2768-m		Ausgabedatum	
Gesamtgewicht 166.7		Ersatz für	
		Ersetzt durch	

Binderberger
Maschinenbau GmbH
 A-5144 StGeorgen am Fillmannsbach 9
 Telefon 0043/7748/8620
 Telefax 0043/7748/8620-20
 E-Mail: office@binderberger.com

Diese Zeichnung ist unser Eigentum. Ohne unsere schriftliche Ermächtigung darf sie nicht verwendet und nicht vervielfältigt werden, auch nicht an Dritten mitgeteilt oder zugänglich gemacht werden. Unbefugte Verwendung durch den Empfänger oder Dritte wird gemäß den gesetzlichen Bestimmungen zivil- und strafrechtlich verfolgt. Für den Fall der Patentierung bleiben uns alle Rechte vorbehalten.

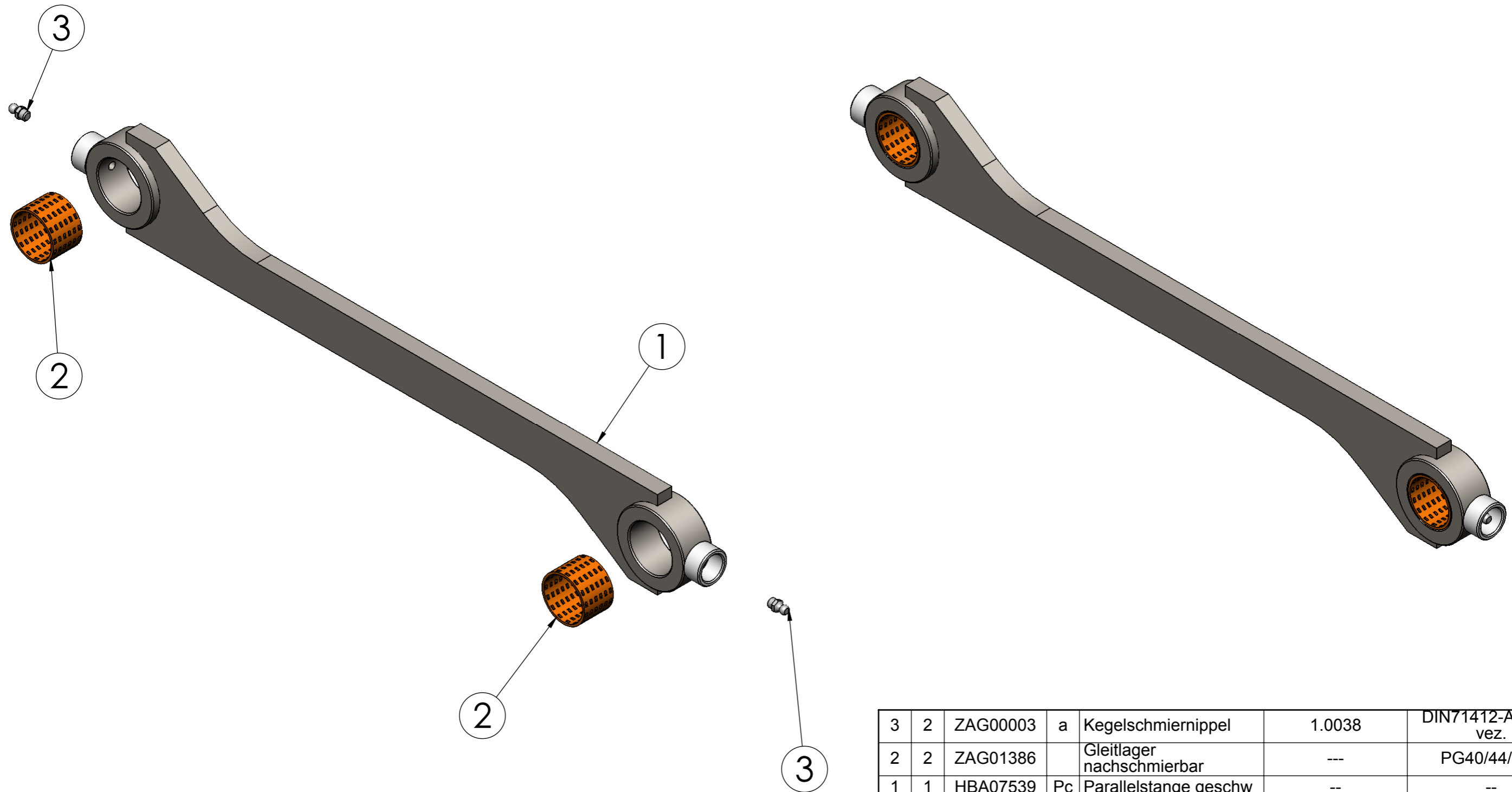

3	2	ZAG00003	a	Kegelschmiernippel	1.0038	DIN71412-A M8x1 vez.	0.0
2	2	ZAG01386		Gleitlager nachschrimerbar	---	PG40/44/30A	0.1
1	1	HBA07539	Pc	Parallelstange geschw	--	--	4.1
Nr.	Stk	Teile-Nr.	Ind.	Benennung	Werkstoff	Bemerkung	kg/Stk.

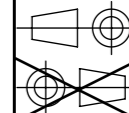
Index	Datum	Name	Index	Datum	Name	 Binderberger <small>Maschinenbau GmbH</small> A-5144 StGeorgen am Fillmannsbach 9 Telefon 0043/7748/8620 Telefax 0043/7748/8620-20 E-Mail: office@binderberger.com	
a	-	-	e	-	-		
b	-	-	f	-	-		
c	-	-	g	-	-		
d	-	-	h	-	-		
2009	Datum	Name	Reisiggreifer				
Bearbeitet	26.02.2014	m.wasner					
Geprüft							
Normgepr.			Parallelstange kpl HMB01252			Zeichnungsnummer Index HMB01251 Pd	
Maßstab	1:3						Ausgabedatum Ersatz für Ersetzt durch
Allgemeintoleranz	DIN2768-m						
Gesamtgewicht	4.2						